

РОССИЙСКАЯ ФЕДЕРАЦИЯ
ЧУКОТСКИЙ АВТОНОМНЫЙ ОКРУГ
ЗАКОН

«О внесении изменения в приложение 2
к Закону Чукотского автономного округа
«О Гимне Чукотского автономного округа»

Принят Думой Чукотского
автономного округа
25 ноября 2024 года

Статья 1

Внести в приложение 2 к Закону Чукотского автономного округа от 8 июля 2024 года № 55-ОЗ «О Гимне Чукотского автономного округа» («Ведомости» № 27 (1173) – приложение к газете «Крайний Север» № 27 (2449) от 12.07.2024 г.) изменение, изложив его в следующей редакции:

«Приложение 2
к Закону Чукотского автономного округа
«О Гимне Чукотского автономного округа»

ТЕКСТ

гимна Чукотского автономного округа (слова Н.В. Гониевой)

1 куплет:

Меж двух океанов – край смелых и сильных,
Седой полуостров, родной регион.
С Чукотки берёт начало Россия!
Мы первенство это достойно несём!

Припев:

Во благо России прославим наш округ,
И детям оставим богатство сполна
Твоей и моей заповедной Чукотки.
Пусть нашей землёю гордится страна!

2 куплет:

Мы предков сердца слышим в звуках ярара,
Язык и искусство народов храним.
Чукоткой гордимся, наш край развиваем,
Уверенно смотрим в грядущие дни!

Припев:

Во благо России прославим наш округ,
И детям оставим богатство сполна
Твоей и моей заповедной Чукотки.
Пусть нами гордится родная страна!

3 куплет:

Меж двух океанов родной, необъятный
Край розовых сопок и синих озёр.
Да будет, наш округ, твой век благодатным!
Мы гордо свой флаг по Отчизне несём!

Припев:

Во благо России прославим наш округ,
И детям оставим богатство сполна
Твоей и моей заповедной Чукотки.
Да будет земля наша вечно жива! Жива!..

Статья 2

Настоящий Закон вступает в силу со дня его официального опубликования.

В.Г. КУЗНЕЦОВ,
Губернатор Чукотского автономного округа

г. Анадырь
«16» декабря 2024 года
№ 84-ОЗ

РОССИЙСКАЯ ФЕДЕРАЦИЯ
ЧУКОТСКИЙ АВТОНОМНЫЙ ОКРУГ
ЗАКОН

«О внесении изменения в статью 3 Закона
Чукотского автономного округа
«О бесплатной юридической помощи
в Чукотском автономном округе»

Принят Думой Чукотского
автономного округа
25 ноября 2024 года

Статья 1

Внести в статью 3 Закона Чукотского автономного округа от 23 апреля 2012 года № 28-ОЗ «О бесплатной юридической помощи в Чукотском автономном округе» («Ведомости» № 16 (548) – приложение к газете «Крайний Север» № 16 (1824) от 27.04.2012 г., «Ведомости» № 18 (601) – приложение к газете «Крайний Север»

№ 18 (1877) от 08.05.2013 г., «Ведомости» № 12 (646) – приложение к газете «Крайний Север» № 12 (1922) от 28.03.2014 г., «Ведомости» № 6/1 (896/1) – приложение к газете «Крайний Север» № 6 (2172) от 15.02.2019 г., «Ведомости» № 9 (1104) – приложение к газете «Крайний Север» № 9 (2380) от 10.03.2023 г.) изменение, дополнив её пунктом 9 следующего содержания:

«9) оленеводы, работники, занятые в морском зверобойном промысле, и члены их семей – по вопросам, связанным с предоставлением мер социальной поддержки, установленных для указанной категории граждан федеральным законодательством и законодательством Чукотского автономного округа.»

Статья 2

Настоящий Закон вступает в силу со дня его официального опубликования.

В.Г. КУЗНЕЦОВ,
Губернатор Чукотского автономного округа

г. Анадырь
«16» декабря 2024 года
№ 85-ОЗ

РОССИЙСКАЯ ФЕДЕРАЦИЯ
ЧУКОТСКИЙ АВТОНОМНЫЙ ОКРУГ
ЗАКОН

«О внесении изменений в статью 1 Закона
Чукотского автономного округа
«О наименованиях муниципальных образований
в Чукотском автономном округе»

Принят Думой Чукотского
автономного округа
25 ноября 2024 года

Статья 1

Внести в статью 1 Закона Чукотского автономного округа от 29 ноября 2004 года № 52-ОЗ «О наименовании муниципальных образований Чукотского автономного округа» («Ведомости» № 31/1(178/1) – приложение к газете «Крайний Север» № 50 (1446) от 10.12.2004 г., «Ведомости» № 34/4 (181/4) – приложение к газете «Крайний Север» № 53 (1449) от 30.12.2004 г., «Ведомости» № 22/1 (349/1) приложение к газете «Крайний Север» № 22 (1624) от 06.06.2008 г., «Ведомости» № 46/4 (373/4) – приложение к газете «Крайний Север» № 47 (1649) от 28.11.2008 г., «Ведомости» № 51 (429) – приложение к газете «Крайний Север» № 51 (1705) от 25.12.2009 г., «Ведомости» № 35 (465) – приложение к газете «Крайний Север» № 35 (1741) от 10.09.2010 г., «Ведомости» № 41/1 (471/1) – приложение к газете «Крайний Север»

№ 41 (1747) от 22.10.2010 г., «Ведомости» № 10/2 (542/2) – приложение к газете «Крайний Север» № 10 (1818) от 16.03.2012 г., «Ведомости» № 9 (746) – приложение к газете «Крайний Север» № 9 (2022) от 11.03.2016 г.) следующие изменения:

- пункт 1 изложить в следующей редакции:
«1) для городских округов:
городской округ Анадырь;»;
- дополнить пунктом 1.1 следующего содержания:
«1.1) для муниципальных округов:
муниципальный округ Певек;

муниципальный округ Эгвекинот;
Провиденский муниципальный округ;».

Статья 2

Настоящий Закон вступает в силу с 1 января 2025 года.

В. Г. КУЗНЕЦОВ,

Губернатор Чукотского автономного округа

г. Анадырь
«16» декабря 2024 года
№ 86-ОЗ

РОССИЙСКАЯ ФЕДЕРАЦИЯ ЧУКОТСКИЙ АВТОНОМНЫЙ ОКРУГ ЗАКОН

**«О внесении изменения в статью 1 Закона
Чукотского автономного округа
«О судебных участках, порядке назначения
и деятельности мировых судей
в Чукотском автономном округе»**

Принят Думой Чукотского
автономного округа
25 ноября 2024 года

Статья 1

Внести в статью 1 Закона Чукотского автономного округа от 10 мая 2012 года № 38-ОЗ «О судебных участках, порядке назна-

чения и деятельности мировых судей в Чукотском автономном округе» («Ведомости» № 19 (551) – приложение к газете «Крайний Север» № 19 (1827) от 18.05.2012 г., «Ведомости» № 17/1 (600/1) – приложение к газете «Крайний Север» № 17 (1876) от 30.04.2013 г., «Ведомости» № 15/1 (803/1) – приложение к газете «Крайний Север» № 15 (2079) от 21.04.2017 г., «Ведомости» № 44/1 (883/1) – приложение к газете «Крайний Север» № 44 (2159) от 09.11.2018 г.) изменение, изложив абзац третьей части 4 в следующей редакции:

«судебный участок Анадырского района – в границах административно-территориального образования Анадырский район;».

Статья 2

Настоящий Закон вступает в силу с 19 января 2025 года.

В. Г. КУЗНЕЦОВ,

Губернатор Чукотского автономного округа

г. Анадырь
«16» декабря 2024 года
№ 87-ОЗ

РОССИЙСКАЯ ФЕДЕРАЦИЯ ЧУКОТСКИЙ АВТОНОМНЫЙ ОКРУГ ЗАКОН

**«О внесении изменений в Закон
Чукотского автономного округа
«О наградах Чукотского автономного округа»**

Принят Думой Чукотского
автономного округа
25 ноября 2024 года

Статья 1

Внести в Закон Чукотского автономного округа от 5 мая 1999 года № 24-ОЗ «О наградах Чукотского автономного округа» («Ведомости» № 8 (29) – приложение к газете «Крайний Север» № 23 (1158) от 04.06.1999 г., «Ведомости» № 9 (44) – приложение к газете «Крайний Север» № 27 (1216) от 07.07.2000 г., «Ведомости» № 6 (55) – приложение к газете «Крайний Север» № 31 (1272) от 03.08.2001 г., «Ведомости» № 16 (86) – приложение к газете «Крайний Север» № 23 (1316) от 07.06.2002 г., «Ведомости» № 16 (162) – приложение к газете «Крайний Север» № 24 (1420) от 11.06.2004 г., «Ведомости» № 31/2 (178/2) – приложение к газете «Крайний Север» № 50 (1446) от 10.12.2004 г., «Ведомости» № 41 (317) – приложение к газете «Крайний Север» № 41 (1592) от 19.10.2007 г., «Ведомости» № 46/4 (373/4) – приложение к газете «Крайний Север» № 47 (1649) от 28.11.2008 г., «Ведомости» № 17/1 (498/1) – приложение к газете «Крайний Север» № 17 (1774) от 06.05.2011 г., «Ведомости» № 47/2 (579/2) – приложение к газете «Крайний Север» № 47 (1855) от 30.11.2012 г., «Ведомости» № 18 (601) – приложение к газете «Крайний Север» № 18 (1877) от 08.05.2013 г., «Ведомости» № 49 (632) – приложение к газете «Крайний Север» № 49 (1908) от 13.12.2013 г., «Ве-

домости» № 25/1 (762/1) – приложение к газете «Крайний Север» № 25 (2038) от 01.07.2016 г., «Ведомости» № 35 (823) – приложение к газете «Крайний Север» № 35 (2099) от 08.09.2017 г., «Ведомости» № 38 (877) – приложение к газете «Крайний Север» № 38 (2153) от 28.09.2018 г., «Ведомости» № 44 (883) – приложение к газете «Крайний Север» № 44 (2159) от 09.11.2018 г., «Ведомости» № 23/3 (964/3) – приложение к газете «Крайний Север» № 23 (2240) от 11.06.2020 г., «Ведомости» № 11/2 (1004/2) – приложение к газете «Крайний Север» № 11 (2280) от 26.03.2021 г., «Ведомости» № 36 (1029) – приложение к газете «Крайний Север» № 36 (2305) от 17.09.2021 г., «Ведомости» № 13/1 (1057/1) – приложение к газете «Крайний Север» № 13 (2333) от 08.04.2022 г., «Ведомости» № 38/1 (1082/1) – приложение к газете «Крайний Север» № 38 (2358) от 30.09.2022 г., «Ведомости» № 41/2 (1136/2) – приложение к газете «Крайний Север» № 41 (2412) от 20.10.2023 г., «Ведомости» № 50/3 (1145/3) – приложение к газете «Крайний Север» № 50 (2421) от 22.12.2023 г., «Ведомости» № 13/1 (1159/1) – приложение к газете «Крайний Север» № 13 (2435) от 05.04.2024 г., «Ведомости» № 18 (1164) – приложение к газете «Крайний Север» № 18 (2440) от 08.05.2024 г., «Ведомости» № 25/1 (1171/1) – приложение к газете «Крайний Север» № 25 (2447) от 28.06.2024 г., «Ведомости» № 25/1 (1171/1) – приложение к газете «Крайний Север» № 25 (2447) от 28.06.2024 г.) следующие изменения:

- часть 5 статьи 3 дополнить абзацами шестнадцатым и семнадцатым следующего содержания:
«Почётный работник сферы образования Чукотского автономного округа»;
«Заслуженный работник сферы образования Чукотского автономного округа»;
- в статье 4 слова «согласно приложениям 1 – 98» заменить словами «согласно приложениям 1 – 104»;
- дополнить приложениями 99 – 104 следующего содержания:

«Приложение 99
к Закону Чукотского автономного округа
«О наградах Чукотского автономного округа»

ПОЛОЖЕНИЕ

**о награде Чукотского автономного округа почётном званием
«Почётный работник сферы образования Чукотского автономного округа»**

1. Почётное звание «Почётный работник сферы образования Чукотского автономного округа» присваивается за многолетний добросовестный труд и значительные заслуги в сфере образования Чукотского автономного округа:

работникам организаций, осуществляющих деятельность в сфере образования;
лицам, замещающим государственные должности Чукотского автономного округа, государственным гражданским служащим

Чукотского автономного округа, работникам государственных органов Чукотского автономного округа;

лицам, замещающим муниципальные должности, муниципальным служащим, работникам органов местного самоуправления.

2. Почётное звание «Почётный работник сферы образования Чукотского автономного округа» присваивается лицам, указанным в пункте первом настоящего положения, внесшим выдающийся вклад в развитие системы образования Чукотского автономного округа, повышение ее роли и авторитета в Российской Федерации и за рубежом, в совершенствование образовательной, методической, инновационной деятельности, формирование духовного и нравственного воспитания подрастающего поколения.

3. Почётное звание «Почётный работник сферы образования Чукотского автономного округа» присваивается персонально

пожизненно гражданам Российской Федерации, работающим в системе образования Чукотского автономного округа 15 и более лет.

4. Почётным званием «Почётный работник сферы образования Чукотского автономного округа» не может быть повторно награждено одно и то же лицо.

5. Лица, награжденные почётным званием «Почётный работник сферы образования Чукотского автономного округа», имеют право при последующих заслугах быть представленными к государственным наградам.

6. Лицам, удостоенным почётного звания «Почётный работник сферы образования Чукотского автономного округа», вручаются удостоверение единого образца, а также денежное вознаграждение в размере пятидесяти тысяч рублей.

Приложение 100
к Закону Чукотского автономного округа
«О наградах Чукотского автономного округа»

ОПИСАНИЕ удостоверения к почётному званию «Почётный работник сферы образования Чукотского автономного округа»

Удостоверение к почётному званию «Почётный работник сферы образования Чукотского автономного округа» (далее – удостоверение) представляет собой картонную книжку белого цвета форматом 110 x 90 мм.

На лицевой стороне удостоверения на расстоянии 20 мм от верхнего края по центру располагается Герб Чукотского автономного округа размером 30 x 30 мм.

Ниже Герба Чукотского автономного округа на 25 мм по центру в три строки помещена надпись «Почётный работник сферы образования Чукотского автономного округа», выполненная краской под золото, с высотой букв – 5 мм и расстоянием между строками 3 мм.

Содержание внутренней части удостоверения соответствует приложению к Закону Чукотского автономного округа «О наградах Чукотского автономного округа» № 101.

Приложение 101
к Закону Чукотского автономного округа
«О наградах Чукотского автономного округа»

ОБРАЗЕЦ внутренней части удостоверения к почётному званию «Почётный работник сферы образования Чукотского автономного округа»

	УДОСТОВЕРЕНИЕ № ____ _____ (Фамилия) _____ (Имя) _____ (Отчество) присвоено звание «ПОЧЁТНЫЙ РАБОТНИК СФЕРЫ ОБРАЗОВАНИЯ ЧУКОТСКОГО АВТОНОМНОГО ОКРУГА» Губернатор Чукотского автономного округа _____ (подпись) м.п. Постановление Губернатора Чукотского автономного округа от _____ № _____ г. Анадырь
--	---

Приложение 102
к Закону Чукотского автономного округа
«О наградах Чукотского автономного округа»

ПОЛОЖЕНИЕ о награде Чукотского автономного округа почётном звании «Заслуженный работник сферы образования Чукотского автономного округа»

1. Почётное звание «Заслуженный работник сферы образования Чукотского автономного округа» является высшим знаком общественной признательности Чукотского автономного округа, присваивается высокопрофессиональным учителям и преподавателям, внесшим выдающийся вклад в развитие системы образования Чукотского автономного округа, повышение ее роли и авторитета в Российской Федерации и за рубежом, в совершенствование образовательной, методической, инновационной деятельности, формирование духовного и нравственного воспитания подрастающего поколения.

2. Почётное звание «Заслуженный работник сферы образования Чукотского автономного округа» присваивается персонально

пожизненно гражданам Российской Федерации из числа учителей и педагогов в сфере общего образования, среднего профессионального образования, дополнительного профессионального образования, профессионального обучения, дополнительного образования детей и взрослых, имеющих высшую квалификационную категорию, работающих в системе образования Чукотского автономного округа 20 и более лет.

3. Почётным званием «Заслуженный работник сферы образования Чукотского автономного округа» не может быть повторно награждено одно и то же лицо.

4. Лица, награжденные почётным званием «Заслуженный работник сферы образования Чукотского автономного округа»,

имеют право при последующих заслугах быть представленными к государственным наградам.

5. Лицам, удостоенным почётного звания «Заслуженный ра-

ботник сферы образования Чукотского автономного округа», вручаются удостоверение единого образца, а также денежное вознаграждение в размере ста тысяч рублей.

Приложение 103
к Закону Чукотского автономного округа
«О наградах Чукотского автономного округа»

ОПИСАНИЕ
удостоверения к почётному званию «Заслуженный работник сферы образования Чукотского автономного округа»

Удостоверение к почётному званию «Заслуженный работник сферы образования Чукотского автономного округа» (далее – удостоверение) представляет собой картонную книжку белого цвета форматом 110 x 90 мм.

На лицевой стороне удостоверения на расстоянии 20 мм от верхнего края по центру располагается Герб Чукотского автономного округа размером 30 x 30 мм.

Ниже Герба Чукотского автономного округа на 25 мм по центру в три строки помещена надпись «Заслуженный работник сферы образования Чукотского автономного округа», выполненная краской под золото, с высотой букв – 5 мм и расстоянием между строками 3 мм.

Содержание внутренней части удостоверения соответствует приложению к Закону Чукотского автономного округа «О наградах Чукотского автономного округа» № 104.

Приложение 104
к Закону Чукотского автономного округа
«О наградах Чукотского автономного округа»

ОБРАЗЕЦ
внутренней части удостоверения к почётному званию «Заслуженный работник сферы образования Чукотского автономного округа»

	УДОСТОВЕРЕНИЕ № ____ _____ (Фамилия) _____ (Имя) _____ (Отчество)
	присвоено звание «ЗАСЛУЖЕННЫЙ РАБОТНИК СФЕРЫ ОБРАЗОВАНИЯ ЧУКОТСКОГО АВТОНОМНОГО ОКРУГА»
	Губернатор Чукотского автономного округа _____ (подпись) м.п.
	Постановление Губернатора Чукотского автономного округа от _____ № _____ г. Анадырь

Статья 2

Настоящий Закон вступает в силу со дня его официального опубликования.

В. Г. КУЗНЕЦОВ,
Губернатор Чукотского автономного округа

г. Анадырь
«16» декабря 2024 года
№ 88-ОЗ

РОССИЙСКАЯ ФЕДЕРАЦИЯ
ЧУКОТСКИЙ АВТОНОМНЫЙ ОКРУГ
ЗАКОН

«О перераспределении между органами местного самоуправления муниципальных образований Чукотского автономного округа и органами государственной власти Чукотского автономного округа отдельных полномочий в сфере образования»

Принят Думой Чукотского автономного округа
25 ноября 2024 года

Статья 1. Предмет регулирования настоящего Закона

Настоящий Закон регулирует отношения, связанные с перераспределением между органами местного самоуправления му-

ниципальных образований Чукотского автономного округа и органами государственной власти Чукотского автономного округа отдельных полномочий в сфере образования.

Статья 2. Правовая основа настоящего Закона

Правовой основой настоящего Закона являются Конституция Российской Федерации, Федеральный закон от 6 октября 2003 года № 131-ФЗ «Об общих принципах организации местного самоуправления в Российской Федерации», Федеральный закон от 29 декабря 2012 года № 273-ФЗ «Об образовании в Российской Федерации», Федеральный закон от 21 декабря 2021 года № 414-ФЗ «Об общих принципах организации публичной власти в субъектах Российской Федерации».

Статья 3. Перераспределение отдельных полномочий в сфере образования

1. Органы государственной власти Чукотского автономного округа осуществляют следующие полномочия органов местного самоуправления муниципальных образований Чукотского автономного округа как учредителей муниципальных образовательных организаций, расположенных на территории Чукотского

автономного округа (далее – муниципальные образовательные организации):

1) установление порядка и сроков проведения аттестации кандидатов на должность руководителя и руководителей муниципальных образовательных организаций;

2) проведение аттестации кандидатов на должность руководителя и руководителей муниципальных образовательных организаций.

2. Установить, что полномочия в сфере образования, указанные в части 1 настоящей статьи:

1) осуществляются через уполномоченный Правительством Чукотского автономного округа орган государственной власти Чукотского автономного округа;

2) перераспределяются между органами местного самоуправления муниципальных образований Чукотского автономного округа и уполномоченным Правительством Чукотского автономного округа органом государственной власти Чукотского автономного округа на неограниченный срок.

Статья 4. Вступление в силу настоящего Закона

Настоящий Закон вступает в силу с 1 января 2025 года.

В. Г. КУЗНЕЦОВ,

Губернатор Чукотского автономного округа

г. Анадырь
«16» декабря 2024 года
№ 89-ОЗ

АДМИНИСТРАЦИЯ ГОРОДСКОГО ОКРУГА АНАДЫРЬ ПОСТАНОВЛЕНИЕ

от 12 декабря 2024 г.

№ 886

О внесении изменений в Постановление Администрации городского округа Анадырь от 1 ноября 2024 г. № 775

В целях приведения нормативного правового акта в соответствие с федеральным законодательством и законодательством Чукотского автономного округа,

ПОСТАНОВЛЯЮ:

1. Внести в Постановление Администрации городского округа Анадырь от 1 ноября 2024 г. № 775 «Об утверждении Порядка определения объема и условий предоставления муниципальным бюджетным общеобразовательным организациям городского округа Анадырь субсидии на иные цели, в целях финансового обеспечения затрат на проведение городского Фестиваля «Бал патриотов» следующие изменения:

в Порядке определения объема и условий предоставления муниципальным бюджетным общеобразовательным организациям городского округа Анадырь субсидии на иные цели, в целях финансового обеспечения затрат на проведение городского Фестиваля «Бал патриотов» (далее – Порядок):

1) подпункт 2.1 изложить в следующей редакции:
« 2.1. Для заключения соглашения о предоставлении субсидии на иные

цели, в целях финансового обеспечения затрат на проведение городского Фестиваля «Бал патриотов» (далее – Соглашение), Организация представляет Учредителю следующие документы на бумажном носителе или в электронном виде по телекоммуникационным каналам связи с применением электронной подписи, по почте, факсимильной связью, электронной почтой, при условии дальнейшего предоставления данных документов, оформленных в установленном порядке, на бумажном носителе в течение 3 (трех) рабочих дней с момента отправления факсимильных или электронных копий:

1) пояснительную записку в произвольной форме, содержащую

обоснование необходимости предоставления бюджетных средств на цели, установленные в соответствии с пунктом 1.3 настоящего Порядка, включая расчет-обоснование суммы субсидии;

2) программу мероприятия, содержащую расписание событий в хронологическом порядке;

3) справку налогового органа об отсутствии у Организации неисполненной обязанности по уплате налогов, сборов, страховых взносов, пеней, штрафов, процентов, подлежащих уплате в соответствии с законодательством Российской Федерации о налогах и сборах, по состоянию на дату не ранее чем 1 (первое) число месяца, предшествующего месяцу, в котором подана заявка в виде расчета-обоснования суммы субсидии.

Датой предоставления указанных в данном пункте документов считается дата регистрации их в надлежаще оформленном

бумажном виде Учредителем в журнале регистрации входящих документов. »;

2) пункт 3 изложить в следующей редакции:

«3. Требования к проведению мониторинга достижения результатов предоставления субсидии и предоставлению отчетности.

3.1. Мониторинг достижения значений результатов предоставления субсидии и событий, отражающих факт завершения соответствующего мероприятия по получению результата предоставления субсидии, осуществляется Учредителем на основании отчета о реализации плана мероприятий по достижению результатов предоставления субсидии, в срок до 5 числа месяца, следующего за отчетным кварталом, по форме согласно Приложению 3 к настоящему Порядку, а за четвертый квартал не позднее 10 января года, следующего за годом предоставления субсидии.

3.2. Показатели отчета формируются в соответствии с информацией о фактически достигнутых значениях результатов предоставления субсидии нарастающим итогом и сроке их достижения с начала соответствующего финансового года, указываемых в отчете о достижении значений результатов предоставления субсидии.

3.3. Организация ежеквартально представляет Учредителю:

1) отчет об осуществлении расходов, источником финансового обеспечения которых является субсидия, в срок до 5 числа месяца, следующего за отчетным кварталом, по форме согласно Приложению 1 к настоящему Порядку, а за четвертый квартал не позднее 10 января года, следующего за годом предоставления субсидии;

2) отчет о достижении значений результатов предоставления субсидии в срок до 5 числа месяца, следующего за отчетным кварталом, по форме согласно Приложению 2 к настоящему Порядку, а за четвертый квартал не позднее 10 января года, следующего за годом предоставления субсидии.

3.4. Учредитель вправе устанавливать в Соглашении дополнительные формы представления Организацией отчетности и сроки их представления.

3.5. Организация представляет отчетность, указанную в настоящем разделе, на бумажном носителе непосредственно Учредителю либо направляет ее в адрес Учредителя почтовым отправлением с одновременным направлением в электронном виде на адрес электронной почты.»;

3) приложение 1 к Порядку изложить в редакции согласно приложению 1 к постановлению;

4) приложение 2 к Порядку изложить в редакции согласно приложению 2 к постановлению;

5) дополнить Порядок приложением 3 в редакции согласно приложению 3 к постановлению.

2. Настоящее постановление опубликовать в газете «Крайний Север», а также разместить на официальном сайте Администрации городского округа Анадырь.

3. Настоящее постановление вступает в силу с даты официального опубликования.

4. Контроль за исполнением настоящего постановления возложить на начальника Управления по социальной политике Администрации городского округа Анадырь Лебедеву И.А.

С. Б. СПИЦЫН,
Глава Администрации

Приложение 1
к Постановлению Администрации городского округа Анадырь
от 12 декабря 2024 г. № 886

«Приложение 1
к Порядку определения объема и условий предоставления муниципальным бюджетным общеобразовательным учреждениям
городского округа Анадырь субсидии на иные цели, в целях финансового обеспечения затрат
на проведение городского Фестиваля «Бал патриотов»

ОТЧЕТ

об осуществлении расходов, источником финансового обеспечения которых является
субсидия на иные цели, в целях финансового обеспечения затрат на проведение городского
Фестиваля «Бал патриотов»

(наименование учреждения)
по состоянию на «__» _____ 20__ г.

Наименование субсидии	Код классификации расходов бюджетов	Код целевой субсидии	Разрешенный к использованию остаток субсидии на иные цели прошлых лет (руб.)	Предусмотрено соглашением (с учетом уточнений) (руб.)	Фактически профинансировано (с нарастающим итогом с начала текущего финансового года) (руб.)	Исполнено (кассовые расходы) с нарастающим итогом с начала текущего финансового года (руб.)	Остатки неиспользованных средств (на конец отчетного периода)	Примечание (указать причину неосвоения средств)
1	2	3	4	5	6	7	8	9
Итого:								

Руководитель Учреждения: _____ / _____ /

Исполнитель: _____ / _____ / тел.». _____
Дата: _____ 20__ г.

Приложение 2
к Постановлению Администрации городского округа Анадырь
от 12 декабря 2024 г. № 886

«Приложение 2
к Порядку определения объема и условий предоставления муниципальным бюджетным общеобразовательным учреждениям
городского округа Анадырь субсидии на иные цели, в целях финансового обеспечения затрат
на проведение городского Фестиваля «Бал патриотов»

**Отчет
о достижении значений результатов предоставления Субсидии**
по состоянию на 1 _____ 20__ г.

Наименование Организации _____
Наименование Учредителя Управление по социальной политике Администрации городского округа Анадырь
Вид документа _____
(первичный – «0», уточненный – «1», «2», «3», «...»)

Периодичность: месячная, квартальная, годовая
Единица измерения: рубль

1. Информация о достижении значений результатов предоставления субсидии и обязательствах, принятых в целях их достижения

Направление расходов		Результат предоставления субсидии	Единица измерения		Код строки	Плановые значения		Размер субсидии, предусмотренный Соглашением	Фактически достигнутые значения						Объем обязательств, принятых в целях достижения результатов предоставления субсидии		Неиспользованный объем финансового обеспечения (гр. 9 – гр. 15)
									на отчетную дату	отклонение от планового значения		причина отклонения					
наименование	код по БК		наименование	код по ОКЕИ		с даты заключения Соглашения	из начала текущего финансового года		с даты заключения Соглашения	из них с начала текущего финансового года	в абсолютных величинах (гр. 7 – гр. 10)	в процентах (гр. 12 / гр. 7 x 100%)	код	наименование	обязательств	денежных обязательств	
1	2	3	4	5	6	7	8	9	10	11	12	13	14	15	16	17	18
					0100												
		в том числе:															
					0200												
		в том числе:															
Всего																	

Руководитель (уполномоченное лицо) _____ должность _____ подпись _____ расшифровка подписи _____
Исполнитель _____ должность _____ подпись _____ расшифровка подписи _____

«__» _____ 20__ г.

2. Сведения о принятии отчета о достижении значений результатов предоставления субсидии

Наименование показателя	Код по бюджетной классификации бюджета городского округа Анадырь	КОСГУ	Сумма, руб.	
			с начала заключения Соглашения	из них с начала текущего финансового года
1	2	3	4	5
Объем субсидии, направленной на достижение результатов				
Объем субсидии, потребность в которой не подтверждена				
Объем субсидии, подлежащей возврату в бюджет				
Сумма штрафных санкций (пени), подлежащих перечислению в бюджет				

Руководитель (уполномоченное лицо)

Исполнитель

«__» _____ 20__ г. ».

Приложение 3
к Постановлению Администрации городского округа Анадырь
от 12 декабря 2024 г. № 886

«Приложение 3
к Порядку определения объема и условий предоставления муниципальным бюджетным общеобразовательным учреждениям городского округа Анадырь субсидии на иные цели, в целях финансового обеспечения затрат на проведение городского Фестиваля «Бал патриотов»

**Отчет
о реализации плана мероприятий по достижению
результатов предоставления субсидии**

по состоянию
на _____ 20__ г.

Наименование получателя субсидии

Наименование главного распорядителя бюджетных средств

Наименование структурного элемента государственной программы

Наименование субсидии

Вид документа

Периодичность

(первичный – “0”, уточненный – “1”, “2”, “3”, “...”)

Коды

Дата
ИНН
КПП
по Сводному реестру
номер лицевого счета
по Сводному реестру
по БК
по БК

Наименование результата предоставления субсидии, контрольной точки	Единица измерения		Значение результата предоставления субсидии, контрольной точки		Срок достижения результата предоставления субсидии, контрольной точки	
	наименование	код по ОКЕИ	плановое	фактическое	плановый	фактический
1	4	5	6	7	9	10
Результат предоставления субсидии 1:						
Контрольная точка 1.1:						
...						
Результат предоставления субсидии 1:						
...						

Руководитель (уполномоченное лицо) получателя субсидии

Исполнитель

«__» _____ 20__ г.

Руководитель (уполномоченное лицо) главного распорядителя бюджетных средств

Исполнитель

«__» _____ 20__ г.

**АДМИНИСТРАЦИЯ
ГОРОДСКОГО ОКРУГА АНАДЫРЬ
ПОСТАНОВЛЕНИЕ**

от 13 декабря 2024 г.

№ 895

О внесении изменений в Постановление Администрации городского округа Анадырь от 20 мая 2022 г. № 311

В соответствии с Водным кодексом Российской Федерации, Федеральным законом от 6 октября 2003 г. № 131-ФЗ «Об общих принципах организации местного самоуправления в Российской Федерации», в целях обеспечения безопасности людей на водных объектах,

ПОСТАНОВЛЯЮ:

1. Внести в Постановление Администрации городского округа Анадырь от 20 мая 2022 г. № 311 «Об утверждении Правил использования водных объектов общего пользования, расположенных на территории городского округа Анадырь, для личных и бытовых нужд» следующие изменения:

1) в Правилах использования водных объектов общего пользования, расположенных на территории городского округа Анадырь, для личных и бытовых нужд, утвержденных постановлением администрации городского округа Анадырь:

а) пункт 3.1 изложить в следующей редакции:

«3.1. На водных объектах общего пользования постановлением администрации городского округа Анадырь могут быть запрещены забор (изъятие) водных ресурсов для целей питьевого и хозяйственно-бытового водоснабжения, использование маломерных судов, водных мотоциклов и других технических средств, предназначенных для отдыха на водных объектах, водопой, выход и выезд на лед, а также установлены иные запреты в случаях, предусмотренных законодательством Российской Федерации и законодательством Чукотского автономного округа.»;

б) пункт 4.3 изложить в следующей редакции:

«4.3. Запрещается выход и выезд на лед в местах, определенных постановлением администрации городского округа Анадырь.

Запрет выхода (выезда) на лед устанавливается:

в период ледостава до полного формирования прочной ледовой поверхности с толщиной льда, обеспечивающей безопасность при передвижении по льду;

в период весеннего половодья;

на участках водных объектов, где наблюдаются устойчивые подвижки льда (при оттепелях, приливах и отливах воды и т.д.);

на участках водных объектов, непосредственно примыкающих к местам сброса сточных вод;

при иных условиях, создающих опасность для жизни и здоровья людей.

Информирование населения о запрете выхода (выезда) на лед осуществляется через средства массовой информации и посредством установки запрещающих знаков безопасности на воде.

Запрет выхода (выезда) на лед не распространяется на работников, транспортные средства и иную специализированную технику оперативных служб, аварийно-спасательных формирований, скорой медицинской помощи, полиции, при исполнении ими должностных обязанностей.»;

в) дополнить разделом 4.1 следующего содержания:

«4.1. Меры безопасности при пользовании ледовыми переправами

4.1.1. Проектирование, строительство и эксплуатация ледовых переправ осуществляются в соответствии с положениями отраслевых дорожных норм ОДН 218.010-98 «Автомобильные дороги общего пользования. Инструкция по проектированию, строительству и эксплуатации ледовых переправ».

Использование ледовых переправ допускается при наличии заявления-декларации для ледовой переправы, зарегистрированного центром государственной инспекции по маломерным судам Главного управления Министерства Российской Федерации по делам гражданской обороны, чрезвычайным ситуациям и ликвидации последствий стихийных бедствий по Чукотскому автономному округу в установленном порядке.

4.1.2. В опасных для движения местах на ледовых переправах вывешиваются знаки предупреждения об опасности.

У подъезда к переправе устанавливается специальный щит, на котором помещается информация о том, какому виду транспорта и с каким максимальным грузом разрешается проезд по данной переправе, какой интервал движения и какую скорость необходимо соблюдать, а также другие требования, обеспечивающие безопасность на переправе.

4.1.3. На ледовых переправах запрещается:

1) Пробивать лунки для рыбной ловли и других целей, не связанных с эксплуатацией ледовых переправ.

2) Перемещаться на транспортных средствах в пургу, останавливаться, совершать развороты и обгоны автомобилей.

3) Перевозить грузы, превышающие допустимые нормы.

4.1.4. Ответственность за обеспечение безопасности жизни людей на ледовой переправе возлагается на собственника ледовой переправы.

Организация переправы и безопасность пропуска транспортных средств по мим, регулирование движения, наблюдение за состоянием ледяного покрова, конструкций съездов на лед и восстановление переправ возлагаются на организации, эксплуатирующие ледовые переправы.»

2. Опубликовать настоящее постановление в газете «Крайний Север», а также разместить на официальном сайте Администрации.

3. Настоящее постановление вступает в силу со дня его официального опубликования.

4. Контроль за исполнением настоящего постановления возложить на Первого заместителя Главы Администрации городского округа Анадырь Н.А. Вайсера.

С.Б. СПИЦЫН,
Глава Администрации

**АДМИНИСТРАЦИЯ
ГОРОДСКОГО ОКРУГА АНАДЫРЬ
ПОСТАНОВЛЕНИЕ**

От 16 декабря 2024 г.

№ 896

О внесении изменения в Постановление Администрации городского округа Анадырь от 11 января 2021 г. № 3

В соответствии с Федеральным законом от 5 апреля 2013 г. № 44-ФЗ «О контрактной системе в сфере закупок товаров, работ, услуг для обеспечения государственных и муниципальных нужд» и в связи с организационно-штатными изменениями,

ПОСТАНОВЛЯЮ:

1. Внести в Постановление Администрации городского округа Анадырь от 11 января 2021 г. № 3 «О создании Единой комиссии

Уполномоченного органа на определение поставщиков (подрядчиков, исполнителей) для нужд заказчиков городского округа Анадырь» следующее изменение:

приложение 1 изложить в следующей редакции согласно приложению к настоящему постановлению.

2. Настоящее постановление опубликовать в газете «Крайний Север», а также разместить на официальном сайте Администрации городского округа Анадырь.

3. Настоящее постановление вступает в силу со дня официального опубликования.

4. Контроль за исполнением настоящего постановления возложить на Первого заместителя Главы Администрации городского округа Анадырь Вайсера Н.А.

С.Б. СПИЦЫН,
Глава Администрации

Приложение
к Постановлению Администрации городского округа Анадырь
от _____ № _____«Приложение 1
к Постановлению Администрации городского округа Анадырь
от 11 января 2021 г. № 3**СОСТАВ****Единой комиссии Уполномоченного органа на определение поставщиков
(подрядчиков, исполнителей) для нужд заказчиков городского округа Анадырь****Председатель Единой комиссии:**

Вайсеро Николай Александрович - Первый заместитель Главы Администрации городского округа Анадырь.

заместитель Председателя Единой комиссии:

Рыкова Ольга Юрьевна

- начальник Управления муниципальных закупок Администрации городского округа Анадырь;

секретарь Единой комиссии:

Надеждина Анастасия Романовна

- консультант отдела учета, анализа и формирования закупок Управления муниципальных закупок Администрации городского округа Анадырь.

члены Единой комиссии:

Сметана Анна Анатольевна

- начальник отдела учета, анализа и формирования закупок Управления муниципальных закупок Администрации городского округа Анадырь.

**АДМИНИСТРАЦИЯ
АНАДЫРСКОГО МУНИЦИПАЛЬНОГО РАЙОНА
ПОСТАНОВЛЕНИЕ**

от 13 декабря 2024 г.

г. Анадырь

№ 842

**О внесении изменений в муниципальную программу
«Поддержка сельскохозяйственного производства
и стимулирование рынка продовольствия Анадырского
муниципального района на 2020-2024 годы»,
утверждённую постановлением Администрации
Анадырского муниципального района от 27 декабря
2019 года № 1104**

В целях уточнения отдельных положений муниципальной программы «Поддержка сельскохозяйственного производства

1) в паспорте муниципальной программы позицию «Объёмы финансовых ресурсов муниципальной программы» изложить в следующей редакции:

«Объёмы финансовых ресурсов муниципальной програм-мы

общий объём финансовых ресурсов муниципальной программы составляет 1273115,0 тыс. рублей, в том числе по годам:

в 2020 году – 278938,1 тыс. рублей,

в 2021 году – 213815,3 тыс. рублей,

в 2022 году – 243709,5 тыс. рублей,

в 2023 году – 214517,8 тыс. рублей,

в 2024 году – 322134,3 тыс. рублей, из них:

средства окружного бюджета 1170688,6 тыс. рублей, в том числе по годам:

в 2020 году – 243515,3 тыс. рублей,

в 2021 году – 205869,3 тыс. рублей,

в 2022 году – 240094,9 тыс. рублей,

в 2023 году – 211928,1 тыс. рублей,

в 2024 году – 269281,0 тыс. рублей;

средства районного бюджета 102426,4 тыс. рублей, в том числе по годам:

в 2020 году – 35422,8 тыс. рублей,

в 2021 году – 7946,0 тыс. рублей,

в 2022 году – 3614,6 тыс. рублей,

в 2023 году – 2589,7 тыс. рублей,

в 2024 году – 52853,3 тыс. рублей,

в том числе по подпрограммам:

подпрограмма «Развитие сельскохозяйственного производства» 31001,1 тыс. рублей,

в том числе по годам:

в 2020 году – 18658,0 тыс. рублей,

в 2021 году – 6911,0 тыс. рублей,

в 2022 году – 2407,7 тыс. рублей,

в 2023 году – 1524,4 тыс. рублей,

в 2024 году – 1500,0 тыс. рублей;

средства окружного бюджета 0,00 тыс. рублей, в том числе по годам:

в 2020 году – 0,0 тыс. рублей,

в 2021 году – 0,0 тыс. рублей,

в 2022 году – 0,0 тыс. рублей,

в 2023 году – 0,0 тыс. рублей,

в 2024 году – 0,0 тыс. рублей;

средства районного бюджета 31001,1 тыс. рублей, в том числе по годам:

в 2020 году – 18658,0 тыс. рублей,

в 2021 году – 6911,0 тыс. рублей,

в 2022 году – 2407,7 тыс. рублей,

в 2023 году – 1524,4 тыс. рублей,

в 2024 году – 1500,0 тыс. рублей;

подпрограмма «Поддержка рынка продовольствия» 1207113,9 тыс. рублей, в том числе по годам:
 в 2020 году – 260280,1 тыс. рублей,
 в 2021 году – 206904,3 тыс. рублей,
 в 2022 году – 241301,8 тыс. рублей,
 в 2023 году – 212993,4 тыс. рублей,
 в 2024 году – 285634,3 тыс. рублей, из них:
 средства окружного бюджета 1170688,6 тыс. рублей, в том числе по годам:
 в 2020 году – 243515,3 тыс. рублей,
 в 2021 году – 205869,3 тыс. рублей,
 в 2022 году – 240094,9 тыс. рублей,
 в 2023 году – 211928,1 тыс. рублей,
 в 2024 году – 269281,0 тыс. рублей;
 средства районного бюджета 71425,3 тыс. рублей, в том числе по годам:
 в 2020 году – 16764,8 тыс. рублей,
 в 2021 году – 1035,0 тыс. рублей,
 в 2022 году – 1206,9 тыс. рублей,
 в 2023 году – 1065,3 тыс. рублей,
 в 2024 году – 51353,3 тыс. рублей.»;

2) в паспорте подпрограммы «Поддержка рынка продовольствия» муниципальной программы позицию «Объёмы финансовых ресурсов подпрограммы» изложить в следующей редакции:

«Объёмы финансовых ресурсов подпрограммы общий объём финансовых ресурсов подпрограммы составляет 1242113,9 тыс. рублей, в том числе по годам:
 в 2020 году – 260280,1 тыс. рублей,
 в 2021 году – 206904,3 тыс. рублей,
 в 2022 году – 241301,8 тыс. рублей,
 в 2023 году – 212993,4 тыс. рублей,
 в 2024 году – 320634,3 тыс. рублей, из них:
 средства окружного бюджета 1170688,6 тыс. рублей, в том числе по годам:
 в 2020 году – 243515,3 тыс. рублей,
 в 2021 году – 205869,3 тыс. рублей,
 в 2022 году – 240094,9 тыс. рублей,
 в 2023 году – 211928,1 тыс. рублей,
 в 2024 году – 269281,0 тыс. рублей;
 средства районного бюджета 71425,3 тыс. рублей, в том числе по годам:
 в 2020 году – 16764,8 тыс. рублей,
 в 2021 году – 1035,0 тыс. рублей,
 в 2022 году – 1206,9 тыс. рублей,
 в 2023 году – 1065,3 тыс. рублей,
 в 2024 году – 51353,3 тыс. рублей.»;

3) раздел 4 «Обоснование ресурсного обеспечения подпрограммы» под-программы «Поддержка рынка продовольствия» муниципальной программы изложить в следующей редакции:

«4. Обоснование ресурсного обеспечения подпрограммы»

Обоснование ресурсного обеспечения подпрограммы по источникам финансирования программных мероприятий приведено в таблице 2.

Таблица 2

Источники финансирования	Всего, тыс. руб.	В том числе по годам реализации, тыс. руб.				
		2020	2021	2022	2023	2024
Всего по подпрограмме	1277113,9	260280,1	206904,3	241301,8	212993,4	320634,3
в том числе за счёт:						
средств окружного бюджета	1170688,6	243515,3	205869,3	240094,9	211928,1	269281,0
средств районного бюджета	106425,3	16764,8	1035,0	1206,9	1065,3	51353,3

4) приложение 2 к муниципальной программе изложить в следующей редакции:

«Приложение 2 к муниципальной программе «Поддержка сельскохозяйственного производства и стимулирование рынка продовольствия Анадырского муниципального района на 2020-2024 годы»

Ресурсное обеспечение муниципальной программы «Поддержка сельскохозяйственного производства и стимулирование рынка продовольствия Анадырского муниципального района на 2020-2024 годы»

№ п/п	Наименование направления, раздела, мероприятия	Период реализации мероприятий (годы)	Объём финансовых ресурсов, тыс. рублей					Ответственный исполнитель, соисполнители, участники
			всего	федерального бюджета	окружного бюджета	районного бюджета	прочих внебюджетных источников	
1	2	3	4	5	6	7	8	9
	Всего по муниципальной программе	2020-2024	1273115,0	0,0	1170688,6	102426,4	0,0	Администрация Анадырского муниципального района
		2020	278938,1	0,0	243515,3	35422,8	0,0	
		2021	213815,3	0,0	205869,3	7946,0	0,0	
		2022	243709,5	0,0	240094,9	3614,6	0,0	
		2023	214517,8	0,0	211928,1	2589,7	0,0	
		2024	322134,3	0,0	269281,0	52853,3	0,0	
1	Основное мероприятие: «Организация и управление производством»	Подпрограмма «Развитие сельскохозяйственного производства»						
		2020-2024	10542,8	0,0	0,0	10542,8	0,0	Администрация Анадырского муниципального района
		2020	5131,8	0,0	0,0	5131,8	0,0	
		2021	5411,0	0,0	0,0	5411,0	0,0	
		2022	0,0	0,0	0,0	0,0	0,0	
		2023	0,0	0,0	0,0	0,0	0,0	
2024	0,0	0,0	0,0	0,0	0,0			

2	Основное мероприятие: «Приобретение, заготовка и доставка кормов»	2020-2024	6383,6	0,0	0,0	6383,6	0,0	Администрация Анадырского муниципального района
		2020	89,1	0,0	0,0	89,1	0,0	
		2021	1333,3	0,0	0,0	1333,3	0,0	
		2022	1936,8	0,0	0,0	1936,8	0,0	
		2023	1524,4	0,0	0,0	1524,4	0,0	
3	Основное мероприятие: «Материально-техническое обеспечение»	2020-2024	11691,8	0,0	0,0	11691,8	0,0	Администрация Анадырского муниципального района
		2020	11525,1	0,0	0,0	11525,1	0,0	
		2021	166,7	0,0	0,0	166,7	0,0	
		2022	0,0	0,0	0,0	0,0	0,0	
		2023	0,0	0,0	0,0	0,0	0,0	
4	Основное мероприятие: «Материально-техническая база (движимое и недвижимое имущество)»	2020-2024	200,1	0,0	0,0	200,1	0,0	Администрация Анадырского муниципального района
		2020	0,0	0,0	0,0	0,0	0,0	
		2021	0,0	0,0	0,0	0,0	0,0	
		2022	200,1	0,0	0,0	200,1	0,0	
		2023	0,0	0,0	0,0	0,0	0,0	
5	Основное мероприятие: «Погашение кредиторской задолженности»	2020-2024	2182,8	0,0	0,0	2182,8	0,0	Администрация Анадырского муниципального района
		2020	1912,0	0,0	0,0	1912,0	0,0	
		2021	0,0	0,0	0,0	0,0	0,0	
		2022	270,8	0,0	0,0	270,8	0,0	
		2023	0,0	0,0	0,0	0,0	0,0	
	Всего по подпрограмме	2020-2024	31001,1	0,0	0,0	31001,1	0,0	Администрация Анадырского муниципального района
		2020	18658,0	0,0	0,0	18658,0	0,0	
		2021	6911,0	0,0	0,0	6911,0	0,0	
		2022	2407,7	0,0	0,0	2407,7	0,0	
		2023	1524,4	0,0	0,0	1524,4	0,0	
		2024	1500,0	0,0	0,0	1500,0	0,0	
Подпрограмма «Поддержка рынка продовольствия»								
1	Основное мероприятие: «Социально значимые продовольственные товары»	2020-2024	1106731,7	0,0	1100746,1	5985,6	0,0	Администрация Анадырского муниципального района
		2020	228964,8	0,0	227368,9	1595,9	0,0	
		2021	193336,2	0,0	192369,3	966,9	0,0	
		2022	228149,0	0,0	227007,9	1141,1	0,0	
		2023	195980,1	0,0	195000,0	980,1	0,0	
2	Основное мероприятие: «Социально значимые виды хлеба»	2020-2024	70382,2	0,0	69942,5	439,7	0,0	Администрация Анадырского муниципального района
		2020	16315,3	0,0	16146,4	168,9	0,0	
		2021	13568,1	0,0	13500,0	68,1	0,0	
		2022	13152,8	0,0	13087,0	65,8	0,0	
		2023	17013,3	0,0	16928,1	85,2	0,0	
3	Основное мероприятие: «Возмещение транспортных расходов по доставке в Анадырский муниципальный район отдельных групп продовольственных товаров с ограниченным сроком реализации»	2020-2024	50000,00	0,0	0,0	50000,0	0,0	Администрация Анадырского муниципального района
		2020	0,0	0,0	0,0	0,0	0,0	
		2021	0,0	0,0	0,0	0,0	0,0	
		2022	0,0	0,0	0,0	0,0	0,0	
		2023	0,0	0,0	0,0	0,0	0,0	
	Всего по подпрограмме	2020-2024	1242113,9	0,0	1170688,6	71425,3	0,0	Администрация Анадырского муниципального района
		2020	260280,1	0,0	243515,3	16764,8	0,0	
		2021	206904,3	0,0	205869,3	1035,0	0,0	
		2022	241301,8	0,0	240094,9	1206,9	0,0	
		2023	212993,4	0,0	211928,1	1065,3	0,0	
		2024	320634,3	0,0	269281,0	51353,3	0,0	

2. Опубликовать настоящее постановление в газете «Крайний Север» и разместить на официальном сайте Администрации Анадырского муниципального района.

3. Контроль за исполнением настоящего постановления возложить на Первого заместителя Главы Администрации – начальника Управления промышленной и сельскохозяйственной политики Администрации Анадырского муниципального района Широкова С.Е.

В.В. БОЧКАРЕВ,
И.о. Главы Администрации

**АДМИНИСТРАЦИЯ
ПРОВИДЕНСКОГО ГОРОДСКОГО ОКРУГА
ПОСТАНОВЛЕНИЕ**

от 13 декабря 2024 г. № 453 п. г. т. Провидения

Об утверждении Программы профилактики рисков причинения вреда (ущерба) охраняемым законом ценностям, соблюдение которых оценивается Администрацией Провиденского городского округа при проведении мероприятий по муниципальному контролю на автомобильном транспорте, городском наземном электрическом транспорте и в дорожном хозяйстве в границах населенных пунктов в Провиденском городском округе в 2025 году

В соответствии со статьей 44 Федерального закона от 31 июля 2020 г. № 248-ФЗ «О государственном контроле (надзоре) и муниципальном контроле в Российской Федерации», Постановлением Правительства Российской Федерации от 25 июня 2021 г. № 990 «Об утверждении Правил разработки и утверждения контрольными (надзорными) органами программы профилактики рисков причинения вреда (ущерба) охраняемым законом ценно-

стям», руководствуясь Уставом Провиденского городского округа, Администрация Провиденского городского округа **ПОСТАНОВЛЯЕТ:**

1. Утвердить прилагаемую Программу профилактики рисков причинения вреда (ущерба) охраняемым законом ценностям, соблюдение которых оценивается Администрацией Провиденского городского округа при проведении мероприятий по муниципальному контролю на автомобильном транспорте, городском наземном электрическом транспорте и в дорожном хозяйстве в границах населенных пунктов в Провиденском городском округе в 2025 году.

2. Определить Администрацию Провиденского городского округа, ответственной за реализацию Программы профилактики рисков причинения вреда (ущерба) охраняемым законом ценностям.

3. Настоящее постановление опубликовать в ведомственном приложении к газете «Крайний Север» и обнародовать на официальном сайте Провиденского городского округа – <http://provadm.ru>.

4. Контроль за исполнением настоящего постановления возложить на заместителя главы администрации Провиденского городского округа по вопросам благоустройства и дорожного хозяйства (Радиулов С.В.).

5. Настоящее постановление вступает в силу официального опубликования.

Е.В. ПОДЛЕСНЫЙ,
Глава Администрации

УТВЕРЖДЕНА
постановлением Администрации Провиденского городского округа
от 13 декабря 2024 г. № 453

**ПРОГРАММА
профилактики рисков причинения вреда (ущерба) охраняемым законом ценностям,
соблюдение которых оценивается Администрацией Провиденского городского округа
при проведении мероприятий по муниципальному контролю на автомобильном транспорте,
городском наземном электрическом транспорте и в дорожном хозяйстве
в границах населенных пунктов в Провиденском городском округе в 2025 году**

Программа профилактики рисков причинения вреда (ущерба) охраняемым законом ценностям, соблюдение которых оценивается Администрацией Провиденского городского округа при проведении мероприятий по муниципальному контролю на автомобильном транспорте, городском наземном электрическом транспорте и в дорожном хозяйстве в границах населенных пунктов в Провиденском городском округе в 2025 году (далее – Программа профилактики рисков), разработана в соответствии с положениями 44 Федерального закона от 31 июля 2020 г. № 248-ФЗ «О государственном контроле (надзоре) и муниципальном контроле в Российской Федерации», Постановлением Правительства Российской Федерации от 25 июня 2021 г. № 990 «Об утверждении Правил разработки и утверждения контрольными (надзорными) органами программы профилактики рисков причинения вреда (ущерба) охраняемым законом ценностям». Настоящая Программа профилактики рисков устанавливает порядок проведения профилактических мероприятий, направленных на предупреждение нарушений обязательных требований, соблюдение которых оценивается в рамках проведения мероприятий по муниципальному контролю на автомобильном транспорте, городском наземном электрическом транспорте и в дорожном хозяйстве в границах населенных пунктов в Провиденском городском округе.

1. Анализ текущего состояния осуществления вида контроля, описание текущего развития профилактической деятельности контрольного (надзорного) органа, характеристика проблем, на решение которых направлена программа профилактики

1.1. Вид муниципального контроля: муниципальный контроль на автомобильном транспорте, городском наземном электрическом транспорте и в дорожном хозяйстве в границах населенных пунктов Провиденского городского округа.

1.2. Основными функциями контроля за обеспечением сохранности автомобильных дорог местного значения являются:

- соблюдение юридическими и физическими лицами, индивидуальными предпринимателями обязательных требований, в том числе при проведении следующих работ:
 - строительство, реконструкция, ремонт и содержание дорог, дорожных сооружений, железнодорожных переездов;
 - перекладка, перенос, переустройство инженерных коммуникаций и (или) их эксплуатация в границах полос отвода дорог;
 - размещение объектов дорожного сервиса, рекламных конструкций и иных нестационарных объектов, в том числе нестационарных объектов торговли;
 - осуществление по дорогам перевозок опасных, тяжеловесных и крупногабаритных грузов;
 - производство дорожных работ;
 - строительство, реконструкция, ремонт и содержание элементов обустройства дорог;
 - производство земляных работ, благоустройство в границах полосы отвода автомобильных дорог;
 - осуществление работ по строительству, реконструкции, капитальному ремонту объектов дорожного сервиса, размещаемых в границах полосы отвода автомобильных дорог;

3. Перечень профилактических мероприятий, сроки (периодичность) их проведения

№ п/п	Наименование мероприятия	Сроки проведения	Ответственные за мероприятие
1.	Информирование осуществляется по вопросам соблюдения обязательных требований посредством размещения соответствующих сведений на официальном сайте Администрации в информационно-телекоммуникационной сети «Интернет» в специальном разделе, посвященном контрольной деятельности (в средствах массовой информации, через личные кабинеты контролируемых лиц в государственных информационных системах (при их наличии), на собраниях и конференциях и в иных формах.	По мере принятия новых нормативных правовых актов или внесения изменений в действующие нормативные правовые акты	Администрация Провиденского городского округа

- установка и эксплуатация рекламных конструкций в границах отвода автомобильных дорог;
- осуществление обслуживания водоотводных сооружений автомобильных дорог.

1.3. Анализ текущего состояния осуществления муниципального контроля на автомобильном транспорте, городском наземном электрическом транспорте и в дорожном хозяйстве в границах населенных пунктов Провиденского городского округа (за 2023 год и по данным 9 месяцев 2024 года):

План проведения проверок на 2023 год не утверждался.
План проведения проверок на 2024 год не утверждался.
За отчетный период не осуществлялось плановых и внеплановых документальных проверок.

Протоколы об административных правонарушениях органом муниципального контроля не составлялись.
К административной ответственности юридические лица и индивидуальные предприниматели не привлекались.

Эксперты и экспертные организации не привлекались к проведению мероприятий по контролю, соответственно финансирование их деятельности не осуществлялось.

Случаев причинения юридическими лицами и индивидуальными предпринимателями, в отношении которых осуществлялись мероприятия по контролю, вреда жизни и здоровью граждан, вреда животным, растениям, окружающей среде, объектам культурного наследия (памятникам истории и культуры) народов Российской Федерации, имуществу физических и юридических лиц, безопасности государства, в том числе в случаях возникновения чрезвычайных ситуаций и техногенного характера, не выявлено.

2. Цели и задачи реализации программы профилактики

- 1.1. Цели Программы профилактики:
- 1) стимулирование добросовестного соблюдения обязательных требований всеми контролируруемыми лицами;
 - 2) устранение условий, причин и факторов, способных привести к нарушениям обязательных требований и (или) причинению вреда (ущерба) охраняемым законом ценностям;
 - 3) создание условий для доведения обязательных требований до контролируемых лиц, повышение информированности о способах их соблюдения.
- 1.2. Задачи Программы профилактики:
- 1) укрепление системы профилактики нарушений рисков причинения вреда (ущерба) охраняемым законом ценностям;
 - 2) повышение правосознания и правовой культуры юридических лиц, индивидуальных предпринимателей и граждан;
 - 3) оценка возможной угрозы причинения, либо причинения вреда жизни, здоровью граждан, выработка и реализация профилактических мер, способствующих ее снижению;
 - 4) выявление факторов угрозы причинения, либо причинения вреда жизни, здоровью граждан, причин и условий, способствующих нарушению обязательных требований, определение способов устранения или снижения угрозы;
 - 5) оценка состояния подконтрольной среды и определение видов и интенсивности профилактических мероприятий.

2.	Объявление предостережения По мере поступления информации о готовящихся нарушениях обязательных требований или признаках нарушений обязательных требований и (или) в случае отсутствия подтверждения данных о том, что нарушение обязательных требований причинило вред (ущерб) охраняемым законом ценностям либо создало угрозу причинения вреда (ущерба) охраняемым законом ценностям. Предостережение оформляется в письменной форме или в форме электронного документа и направляется в адрес контролируемого лица.	Предостережения объявляются (подписываются) Главой (заместителем Главы) Администрации не позднее 30 дней со дня получения указанных сведений.	Администрация Провиденского городского округа
3.	Консультирование контролируемых лиц осуществляется должностным лицом, уполномоченным осуществлять контроль, по телефону, посредством видео-конференц-связи, на личном приеме либо в ходе проведения профилактических мероприятий, контрольных мероприятий и Личный прием граждан проводится Главой (заместителем Главы) Администрации и (или) должностным лицом, уполномоченным осуществлять муниципальный контроль на автомобильном транспорте, городском наземном электрическом транспорте и в дорожном хозяйстве в границах населенных пунктов Провиденского городского округа. Информация о месте приема, а также об установленных для приема днях и часах размещается на официальном сайте Администрации в специальном разделе, посвященном контрольной деятельности. Консультирование осуществляется в устной или письменной форме	По мере поступления обращения контролируемого лица или его представителя и не должно превышать 15 минут.	Администрация Провиденского городского округа
4.	Профилактический визит проводится в форме профилактической беседы по месту осуществления деятельности контролируемого лица либо путем использования видео-конференц-связи.	По мере необходимости	Администрация Провиденского городского округа
5.	Обобщение правоприменительной практики посредством сбора и анализа данных о проведенных контрольных мероприятиях и их результатах. По итогам обобщения правоприменительной практики должностными лицами, уполномоченными осуществлять муниципальный контроль на автомобильном транспорте, городском наземном электрическом транспорте и в дорожном хозяйстве в границах населенных пунктов Провиденского городского округа, ежегодно готовится доклад, содержащий результаты обобщения правоприменительной практики по осуществлению муниципального жилищного контроля и утверждаемый распоряжением Администрации, подписываемым Главой Администрации. Указанный доклад размещается в срок до 1 июля года, следующего за отчетным годом, на официальном сайте Администрации в специальном разделе, посвященном контрольной деятельности.	Ежегодно в срок до 1 июля года, следующего за отчетным годом	Администрация Провиденского городского округа

4. Показатели результативности и эффективности программы профилактики.

№ п/п	Наименование показателя	Величина
11.	Полнота информации, размещенной на официальном сайте контрольного органа в сети «Интернет» в соответствии с частью 3 статьи 46 Федерального закона от 31 июля 2021 г. № 248-ФЗ «О государственном контроле (надзоре) и муниципальном контроле в Российской Федерации»	100%
22.	Утверждение муниципальным правовым актом доклада, содержащего результаты обобщения правоприменительной практики по осуществлению муниципального контроля на автомобильном транспорте, городском наземном электрическом транспорте и в дорожном хозяйстве транспорте в границах населенных пунктов Провиденского городского округа его обнародование	Исполнено / Не исполнено
3.	Доля выданных предостережений по результатам рассмотрения обращений с подтвердившимися сведениями о готовящихся нарушениях обязательных требований или признаках нарушений обязательных требований и в случае отсутствия подтвержденных данных о том, что нарушение обязательных требований причинило вред (ущерб) охраняемым законом ценностям либо создало угрозу причинения вреда (ущерба) охраняемым законом ценностям (%)	20% и более
4.	Доля граждан, удовлетворённых консультированием в общем количестве граждан обратившихся за консультированием	100%

**АДМИНИСТРАЦИЯ
ПРОВИДЕНСКОГО ГОРОДСКОГО ОКРУГА
ПОСТАНОВЛЕНИЕ**

от 13 декабря 2024 г. № 454 п. г. т. Провидения

Об утверждении Программы профилактики рисков причинения вреда (ущерба) охраняемым законом ценностям, соблюдение которых оценивается Администрацией Провиденского городского округа при проведении мероприятий по муниципальному контролю в сфере благоустройства границ населенных пунктов в Провиденском городском округе в 2025 году

В соответствии со статьей 44 Федерального закона от 31 июля 2020 г. № 248-ФЗ «О государственном контроле (надзоре) и муниципальном контроле в Российской Федерации», Постановлением Правительства Российской Федерации от 25 июня 2021 г. № 990 «Об утверждении Правил разработки и утверждения контрольными (надзорными) органами программы профилактики рисков причинения вреда (ущерба) охраняемым законом ценностям», руководствуясь Уставом Провиденского городского округа, Администрация Провиденского городского округа

ПОСТАНОВЛЯЕТ:

1. Утвердить прилагаемую Программу профилактики рисков причинения вреда (ущерба) охраняемым законом ценностям, соблюдение которых оценивается Администрацией Провиденского городского округа при проведении мероприятий по муниципальному контролю в сфере благоустройства в границах населенных пунктов в Провиденском городском округе в 2025 году.
2. Определить Администрацию Провиденского городского округа, ответственной за реализацию Программы профилактики рисков причинения вреда (ущерба) охраняемым законом ценностям.
3. Настоящее постановление опубликовать в ведомственном приложении к газете «Крайний Север» и обнародовать на официальном сайте Провиденского городского округа – <http://provadm.ru>.
4. Контроль за исполнением настоящего постановления возложить на заместителя главы администрации Провиденского городского округа по вопросам благоустройства и дорожного хозяйства (Радиулов С.В.).
5. Настоящее постановление вступает в силу после официального опубликования.

Е.В. ПОДЛЕСНЫЙ,
Глава Администрации

УТВЕРЖДЕНА
постановлением Администрации Провиденского городского округа
от 13 декабря 2024 г. № 454

**ПРОГРАММА
профилактики рисков причинения вреда (ущерба) охраняемым законом ценностям,
соблюдение которых оценивается Администрацией Провиденского городского округа
при проведении мероприятий по муниципальному контролю в сфере благоустройства
в Провиденском городском округе в 2025 году**

Программа профилактики рисков причинения вреда (ущерба) охраняемым законом ценностям, соблюдение которых оценивается Администрацией Провиденского городского округа при проведении мероприятий по муниципальному контролю в сфере благоустройства в 2025 году (далее – Программа профилактики рисков), разработана в соответствии с положениями 44 Федерального закона от 31 июля 2020 г. № 248-ФЗ «О государственном контроле (надзоре) и муниципальном контроле в Российской Федерации», Постановлением Правительства Российской Федерации от 25 июня 2021 г. № 990 «Об утверждении Правил разработки и утверждения контрольными (надзорными) органами программы профилактики рисков причинения вреда (ущерба) охраняемым законом ценностям».

Настоящая Программа профилактики рисков устанавливает порядок проведения профилактических мероприятий, направленных на предупреждение нарушений обязательных требований, соблюдение которых оценивается в рамках проведения мероприятий по муниципальному контролю в сфере благоустройства в Провиденском городском округе.

**1. Анализ текущего состояния осуществления
вида контроля, описание текущего развития
профилактической деятельности контрольного
(надзорного) органа, характеристика проблем,
на решение которых направлена
программа профилактики**

1.1. Вид муниципального контроля: муниципальный контроль в сфере благоустройства.

1.2. Предметом контроля в сфере благоустройства является соблюдение юридическими лицами, индивидуальными предпринимателями, гражданами Правил благоустройства территории Провиденского городского округа, требований к обеспечению доступности для инвалидов объектов социальной, инженерной и транспортной инфраструктур и предоставляемых услуг.

1.3. Анализ текущего состояния осуществления муниципального контроля в сфере благоустройства на территории Провиденского городского округа (за 2023 год и по данным 9 месяцев 2024 года):

План проведения проверок на 2023 год не утверждался.

План проведения проверок на 2024 год не утверждался.

За отчетный период не осуществлялось плановых и внеплановых документальных проверок.

Протоколы об административных правонарушениях органом муниципального контроля в сфере благоустройства не составлялись.

К административной ответственности юридические лица и индивидуальные предприниматели не привлекались.

Случаев причинения юридическими лицами и индивидуальными предпринимателями, в отношении которых осуществлялись мероприятия по контролю, вреда жизни и здоровью граждан, вреда животным, растениям, окружающей среде, объектам культурного наследия (памятникам истории и культуры) народов Российской Федерации, имуществу физических и юридических лиц, безопасности государства, в том числе в случаях возникновения чрезвычайных ситуаций и техногенного характера, не выявлено.

1.4. Администрация Провиденского городского округа осуществляет контроль за соблюдением Правил благоустройства, включающих:

- 1) обязательные требования по уборке территории Провиденского городского округа, с особенностями уборки, предусмотренными в весенне-летний период и в осенне-зимний период;
- 2) обязательные требования по содержанию элементов внешнего благоустройства;
- 3) обязательные требования по озеленению территории населенных пунктов Провиденского городского округа;
- 4) обязательные требования по содержанию и эксплуатации дорог;
- 5) обязательные требования по освещению территории населенных пунктов Провиденского городского округа;
- 6) обязательные требования при проведении работ при строительстве, ремонте, реконструкции коммуникаций;
- 7) обязательные требования по оборудованию и содержанию специализированных площадок;
- 8) особые требования к доступности городской среды для маломобильных групп населения;
- 9) обязательные требования по содержанию животных на территории населенных пунктов Провиденского городского округа;
- 10) обязательные требования по соблюдению праздничного оформления территории населенных пунктов Провиденского городского округа.

Администрация осуществляет контроль за соблюдением исполнения предписаний об устранении нарушений обязательных требований, выданных должностными лицами, уполномоченными осуществлять контроль, в пределах их компетенции.

**2. Цели и задачи реализации
программы профилактики**

1.1. Цели Программы профилактики:

- 1) стимулирование добросовестного соблюдения обязательных требований всеми контролируруемыми лицами;
- 2) устранение условий, причин и факторов, способных привести к нарушениям обязательных требований и (или) причинению вреда (ущерба) охраняемым законом ценностям;
- 3) создание условий для доведения обязательных требований до контролируемых лиц, повышение информированности о способах их соблюдения.

2.2. Задачи Программы профилактики:

- 1) укрепление системы профилактики нарушений рисков причинения вреда (ущерба) охраняемым законом ценностям;
- 2) повышение правосознания и правовой культуры юридических лиц, индивидуальных предпринимателей и граждан;
- 3) оценка возможной угрозы причинения, либо причинения вреда жизни, здоровью граждан, выработка и реализация профилактических мер, способствующих ее снижению;
- 4) выявление факторов угрозы причинения, либо причинения вреда жизни, здоровью граждан, причин и условий, способствующих нарушению обязательных требований, определение способов устранения или снижения угрозы;
- 5) оценка состояния подконтрольной среды и определение видов и интенсивности профилактических мероприятий.

**3. Перечень профилактических мероприятий,
сроки (периодичность) их проведения**

№ п/п	Наименование мероприятия	Сроки проведения	Ответственные за мероприятие
1.	Информирование осуществляется по вопросам соблюдения обязательных требований посредством размещения соответствующих сведений на официальном сайте Провиденского городского округа в информационно-телекоммуникационной сети «Интернет» в специальном разделе, посвященном контрольной деятельности (в средствах массовой информации, через личные кабинеты контролируемых лиц в государственных информационных системах (при их наличии), на собраниях и конференциях и в иных формах.	По мере принятия новых нормативных правовых актов или внесения изменений в действующие нормативные правовые акты	Администрация Провиденского городского округа

2.	Объявление предостережения По мере поступления информации о готовящихся нарушениях обязательных требований или признаках нарушений обязательных требований и (или) в случае отсутствия подтверждения данных о том, что нарушение обязательных требований причинило вред (ущерб) охраняемым законом ценностям либо создало угрозу причинения вреда (ущерба) охраняемым законом ценностям. Предостережение оформляется в письменной форме или в форме электронного документа и направляется в адрес контролируемого лица.	Предостережения объявляются (подписываются) Главой (заместителем Главы) Администрации не позднее 30 дней со дня получения указанных сведений.	Администрация Провиденского городского округа
3.	Консультирование контролируемых лиц осуществляется должностным лицом, уполномоченным осуществлять контроль, по телефону, посредством видео-конференц-связи, на личном приеме либо в ходе проведения профилактических мероприятий, контрольных мероприятий. Личный прием граждан проводится Главой (заместителем Главы) Администрации и (или) должностным лицом, уполномоченным осуществлять муниципальный контроль в сфере благоустройства. Информация о месте приема, а также об установленных для приема днях и часах размещается на официальном сайте Провиденского городского округа в специальном разделе, посвященном контрольной деятельности. Консультирование осуществляется в устной или письменной форме	По мере поступления обращения контролируемого лица или его представителя и не должно превышать 15 минут.	Администрация Провиденского городского округа
4.	Профилактический визит проводится в форме профилактической беседы по месту осуществления деятельности контролируемого лица либо путем использования видео-конференц-связи.	По мере необходимости	Администрация Провиденского городского округа
5.	Обобщение правоприменительной практики посредством сбора и анализа данных о проведенных контрольных мероприятиях и их результатах. По итогам обобщения правоприменительной практики должностными лицами, уполномоченными осуществлять муниципальный контроль в сфере благоустройства, ежегодно готовится доклад, содержащий результаты обобщения правоприменительной практики по осуществлению муниципального контроля в сфере благоустройства и утверждаемый распоряжением Администрации, подписываемым Главой Администрации. Указанный доклад размещается в срок до 1 июля года, следующего за отчетным годом, на официальном сайте Провиденского городского округа в специальном разделе, посвященном контрольной деятельности.	Ежегодно в срок до 1 июля года, следующего за отчетным годом	Администрация Провиденского городского округа

4. Показатели результативности и эффективности программы профилактики.

№ п/п	Наименование показателя	Величина
11.	Полнота информации, размещенной на официальном сайте контрольного органа в сети «Интернет» в соответствии с частью 3 статьи 46 Федерального закона от 31 июля 2021 г. № 248-ФЗ «О государственном контроле (надзоре) и муниципальном контроле в Российской Федерации»	100%
22.	Утверждение муниципальным правовым актом доклада, содержащего результаты обобщения правоприменительной практики по осуществлению муниципального контроля в сфере благоустройства, его обнародование	Исполнено / Не исполнено
3.	Доля выданных предостережений по результатам рассмотрения обращений с подтвердившимися сведениями о готовящихся нарушениях обязательных требований или признаках нарушений обязательных требований и в случае отсутствия подтвержденных данных о том, что нарушение обязательных требований причинило вред (ущерб) охраняемым законом ценностям либо создало угрозу причинения вреда (ущерба) охраняемым законом ценностям (%)	20% и более
4.	Доля граждан, удовлетворённых консультированием в общем количестве граждан, обратившихся за консультированием	100%

**АДМИНИСТРАЦИЯ
ПРОВИДЕНСКОГО ГОРОДСКОГО ОКРУГА
ПОСТАНОВЛЕНИЕ**

от 13 декабря 2024 г. № 455 пгт. Провидения

О временном ограничении движения транспортных средств на автомобильных дорогах Провиденского городского округа Чукотского автономного округа

Руководствуясь пунктом 1 статьи 14 Федерального закона от 10 декабря 1995 года № 196-ФЗ «О безопасности дорожного движения», на основании поступившей информации от МБУ «Дорожно-транспортное хозяйство» Провиденского городского округа, в соответствии с протоколом заседания рабочей группы Комиссии по предупреждению чрезвычайных ситуаций и противопожарной безопасности Провиденского городского округа от 13.12.2024 года, в связи со скользкостью автомобильной дороги

Провидения – Новое Чаплино, Администрация Провиденского городского округа
ПОСТАНОВЛЯЕТ:

- С 13.12.2024 до 15.12.2024 года запретить проезд автотранспорта по дороге Провидения-Новое Чаплино в связи со скользкостью дорожного покрытия дороги.
- Заместителю главы администрации по вопросам дорожного хозяйства и благоустройства Радиулову С. В. проинформировать отдел Государственной инспекции безопасности дорожного движения МОТдМВД России «Провиденское», МБУ «Дорожно-транспортное хозяйство» Провиденского городского округа и пользователей автомобильных дорог путем размещения на официальном сайте Провиденского городского округа (www.pgovadm.ru), а также через средства массовой информации о причинах, сроках ограничения движения транспортных средств.
- Контроль за исполнением настоящего постановления оставлю за собой.

**ПОДЛЕСНЫЙ Е. В.,
Глава администрации**

**АДМИНИСТРАЦИЯ
ПРОВИДЕНСКОГО ГОРОДСКОГО ОКРУГА
ПОСТАНОВЛЕНИЕ**

от 15 декабря 2024 г. № 459 пгт. Провидения

Об отмене временного ограничения движения транспортных средств на автомобильных дорогах Провиденского городского округа Чукотского автономного округа

Руководствуясь пунктом 1 статьи 14 Федерального закона от 10 декабря 1995 года № 196-ФЗ «О безопасности дорожного движения», на основании поступившей информации от руководителя муниципального бюджетного учреждения «Дорожно-транспортного хозяйства» Провиденского городского округа Бутурлакина Р.В., в связи с расчисткой автомобильной дороги от льда и обработкой противогололедной посыпкой песчаной смесью участка автомобильной дороги пгт. Провидения – с. Новое Чаплино, Администрации Провиденского городского округа **ПОСТАНОВЛЯЕТ:**

1. С 09:00 часов 15 декабря 2024 года снять временные ограничения движения транспортных средств на участке автомобильной дороги Провидения-Новое Чаплино в связи с устранением обледенения дорожного полотна и обработкой песчаной смесью данного участка дороги.

2. Возобновить с 09:00 часов 15 декабря 2024 года автомобильное движение на участке автомобильной дороги Провидения – Новое Чаплино.

3. Заместителю главы администрации по вопросам дорожного хозяйства и благоустройства Радиулову С.В. проинформировать исполняющего обязанности руководителя ГИБДД МОТД

МВД России «Провиденское» Осадчего А.А., директора МБУ «Дорожно-транспортного хозяйства» Провиденского городского округа Бутурлакина Р.В., заместителя главного инженера по производству ГП ЧАО «Чукоткоммунхоз» Фунтова Н.В. и пользователей автомобильных дорог путём размещения на официальном сайте Провиденского городского округа (www.provadm.ru), а также через средства массовой информации об отмене временного ограничения движения транспортных средств и возобновления автомобильного движения на участке автодороги Провидения – Новое Чаплино.

4. Заместителю начальника Муниципального казённого учреждения «Управления технического обеспечения и эксплуатации, единой дежурно-диспетчерской службы и архива Провиденского городского округа» (Рекун Л.В.), юрисконсульту правового Отдела организационно-правового Управления Администрации Провиденского городского округа (Попову Е.А.) обеспечить формирование Уполномоченного главы села Новое Чаплино Провиденского городского округа (Ахсахтикак Е.П.) и руководителей предприятий и учреждений посёлка Проведения через дежурного ЕДДС об отмене временного ограничения движения транспортных средств и возобновления автомобильного движения с 09:00 часов 15 декабря 2024 года на участке автодороги Провидения – Новое Чаплино.

5. Считать утратившими силу постановление Администрации Провиденского городского округа от 13 декабря 2024 г. № 455 «О временном ограничении движения транспортных средств на автомобильных дорогах Провиденского городского округа Чукотского автономного округа».

6. Контроль за исполнением настоящего постановления оставляю за собой.

Е.В. ПОДЛЕСНЫЙ,
Глава Администрации

**АДМИНИСТРАЦИЯ
ПРОВИДЕНСКОГО ГОРОДСКОГО ОКРУГА
ПОСТАНОВЛЕНИЕ**

от 16 декабря 2024 г. № 460 пгт. Провидения

Об установлении платы за аренду муниципальных нежилых помещений (зданий)

В соответствии со статьями 209, 608, 614 Гражданского кодекса Российской Федерации, ст. 17.1 Федерального закона от 26 июля 2006 г. № 135-ФЗ «О защите конкуренции», Федеральным законом Российской Федерации от 16 сентября 2003 г. № 131-ФЗ «Об общих принципах организации местного самоуправления в Российской Федерации», в связи с установлением уровня инфляции по состоянию на ноябрь месяц 2024 г. в размере 8,8 %, Администрация Провиденского городского округа **ПОСТАНОВЛЯЕТ:**

1. Установить с 1 января 2025 года:

1.1. Размер арендной платы за арендуемые нежилые помещения (здания) для предприятий, учреждений, организаций всех форм собственности (кроме бюджетных, казенных и автономных учреждений):

1.1.1. В пгт. Провидения Провиденского городского округа 100 (Сто) рублей за один квадратный метр арендуемой площади в месяц (без учета НДС).

1.1.2. В селах Провиденского городского округа 78 (Семьдесят восемь) рублей за один квадратный метр арендуемой площади в месяц (без учета НДС).

1.2. Размер арендной платы за арендуемые нежилые помещения (здания) для бюджетных, казенных и автономных учреждений:

1.2.1. В пгт. Провидения Провиденского городского округа 89 (Восемьдесят девять) рублей за один квадратный метр арендуемой площади в месяц (без учета НДС).

1.2.2. В селах Провиденского городского округа 67 (Шестьдесят семь) рублей за один квадратный метр арендуемой площади в месяц (без учета НДС).

2. Управлению финансов, экономики и имущественных отношений Администрации Провиденского городского округа (Пожидаевой Е.С.) довести до сведения арендаторов новые расценки арендной платы за арендуемые нежилые помещения (здания).

3. Признать утратившим силу Постановление Администрации Провиденского городского округа от 23 декабря 2022 года № 574 «Об установлении платы за аренду муниципальных нежилых помещений (зданий)».

4. В отношении действующих краткосрочных договоров аренды (заключенных на срок менее 12 месяцев) размер арендной платы, указанный в п. 1.1. и 1.2. настоящего постановления применяется при перезаключении договоров аренды на новый срок.

5. В отношении действующих долгосрочных договоров аренды (заключенных на срок более 12 месяцев) размер арендной платы, указанный в п. 1.1. и 1.2. настоящего постановления применяется с 1 января 2026 года.

6. Настоящее постановление не распространяет свое действие на стоимость арендной платы, определенную по результатам независимой оценки рыночной стоимости арендной платы за использование муниципального имущества Провиденского городского округа.

7. Настоящее постановление опубликовать в ведомственном приложении к газете «Крайний Север» и обнародовать на официальном сайте Провиденского городского округа www.provadm.ru.

8. Настоящее постановление вступает в силу после его официального опубликования.

9. Контроль за исполнением настоящего постановления возложить на Управление финансов, экономики и имущественных отношений Администрации Провиденского городского округа (Пожидаева Е.С.).

Е.В. ПОДЛЕСНЫЙ,
Глава Администрации

**РОССИЙСКАЯ ФЕДЕРАЦИЯ
ЧУКОТСКИЙ АВТОНОМНЫЙ ОКРУГ
СОВЕТ ДЕПУТАТОВ ПРОВИДЕНСКОГО
ГОРОДСКОГО ОКРУГА**

РЕШЕНИЕ

(30 СЕССИЯ 7 СОЗЫВА)

от 13 декабря 2024 г. № 241 пгт. Providenia

О порядке предоставления муниципальной преференции в Providенском городском округе

В целях повышения эффективности управления и распоряжения муниципальным имуществом Providенского городского округа, в соответствии с требованиями Федерального закона от 06 октября 2003 г. №131-ФЗ «Об общих принципах организации местного самоуправления в Российской Федерации», Федерального закона от 26 июля 2006 г. № 135 – ФЗ «О защите конкуренции», руководствуясь Гражданским кодексом Российской Федерации, Налоговым кодексом Российской Федерации, Уставом Providенского городского округа и Порядком управления и распоряжения муниципальной собственностью Providенского

городского округа, утвержденным решением Совета депутатов Providенского городского округа от 10 августа 2022 г. №112, Совет депутатов Providенского городского округа
РЕШИЛ:

1. Утвердить Порядок предоставления муниципальной преференции в Providенском городском округе согласно приложению к настоящему решению.

2. Признать утратившим силу решение Совета депутатов Providенского муниципального района от 06 апреля 2009 г. № 89 «О утверждении Положения о порядке предоставления муниципальной помощи на территории Providенского муниципального района».

3. Настоящее решение опубликовать в ведомственном приложении к газете «Крайний Север» и обнародовать на официальном сайте Providенского городского округа – <http://provadm.ru>.

4. Настоящее решение вступает в силу после его официального опубликования.

С.А. ШЕСТОПАЛОВ,
Председатель Совета депутатов
городского округа

Е.В. ПОДЛЕСНЫЙ,
Глава Providенского городского округа

Приложение
к решению Совета депутатов Providенского городского округа
от 13.12.2024 г. г. № 241

Порядок предоставления муниципальной преференции в Providенском городском округе

1. Общие положения

1.1. Настоящий Порядок разработан в соответствии с Гражданским кодексом Российской Федерации, Налоговым кодексом Российской Федерации, Федеральным законом от 26 июля 2006 г. № 135-ФЗ «О защите конкуренции», Федеральным законом от 06 октября 2003 г. № 131-ФЗ «Об общих принципах организации местного самоуправления в Российской Федерации», Уставом Providенского городского округа и Порядком управления и распоряжения муниципальной собственностью Providенского городского округа, утвержденным решением Совета депутатов Providенского городского округа от 10 августа 2022 г. №112.

1.2. Настоящий Порядок определяет организационные и правовые основы защиты конкуренции, в том числе предупреждения и пресечения незаконного предоставления преимущества при ведении предпринимательской деятельности отдельным хозяйствующим субъектам Providенского городского округа.

1.3. Настоящий Порядок распространяется на отношения, которые связаны с защитой конкуренции, в том числе с предупреждением и пресечением монополистической деятельности и недобросовестной конкуренции, в которых участвуют Администрация, Управление финансов, экономики и имущественных отношений Providенского городского округа (далее – Управление ФЭиИО), хозяйствующий субъект, юридические лица.

1.4. Основные понятия, используемые в настоящем Порядке:
– муниципальная преференция – предоставление органами местного самоуправления отдельным хозяйствующим субъектам преимущества, которое обеспечивает им более выгодные условия деятельности, путем передачи муниципального имущества, иных объектов гражданских прав либо путем предоставления имущественных льгот, муниципальных гарантий.

– хозяйствующий субъект – коммерческая организация, некоммерческая организация, осуществляющая деятельность, приносящую ей доход, индивидуальный предприниматель, иное физическое лицо, не зарегистрированное в качестве индивидуального предпринимателя, но осуществляющее профессиональную деятельность, приносящую доход, в соответствии с федеральными законами на основании государственной регистрации и (или) лицензии, а также в силу членства в саморегулируемой организации;

– конкуренция – соперничество хозяйствующих субъектов, при котором самостоятельными действиями каждого из них исключается или ограничивается возможность каждого из них в одностороннем порядке воздействовать на общие условия обращения товаров на соответствующем товарном рынке;

– недобросовестная конкуренция – любые действия хозяйствующих субъектов (группы лиц), которые направлены на получение преимуществ при осуществлении предпринимательской

деятельности, противоречат законодательству Российской Федерации, обычаю делового оборота, требованиям добросовестности, разумности и справедливости и причинили или могут причинить убытки другим хозяйствующим субъектам – конкурентам либо нанесли или могут нанести вред их деловой репутации;

– монополистическая деятельность – злоупотребление хозяйствующим субъектом, группой лиц своим доминирующим положением, соглашения или согласованные действия, запрещенные антимонопольным законодательством, а также иные действия (бездействие), признанные в соответствии с федеральными законами монополистической деятельностью;

– антимонопольный орган – федеральный антимонопольный орган и его территориальные органы;

2. Порядок предоставления муниципальной преференции

2.1. Муниципальная преференция может быть предоставлена хозяйствующим субъектам, осуществляющим свою деятельность на территории Providенского городского округа исключительно в целях:

- 1) обеспечения жизнедеятельности населения в районе Крайнего Севера и приравненных к ним местностях;
- 2) развития образования и науки;
- 3) проведения научных исследований;
- 4) защиты окружающей среды;
- 5) сохранения, использования, популяризации и государственной охраны объектов культурного наследия (памятников истории и культуры) народов Российской Федерации;
- 6) развития культуры, искусства и сохранения культурных ценностей;
- 7) развития физической культуры и спорта;
- 8) обеспечения обороноспособности страны и безопасности государства;
- 9) производства сельскохозяйственной продукции;
- 10) социального обеспечения населения;
- 11) охраны труда;
- 12) охраны здоровья граждан;
- 13) поддержки субъектов малого и среднего предпринимательства;
- 14) поддержки социально ориентированных некоммерческих организаций в соответствии с Федеральным законом от 12 января 1996 года № 7-ФЗ «О некоммерческих организациях»;
- 16) поддержки физических лиц, не являющихся индивидуальными предпринимателями и применяющих специальный налоговый режим «Налог на профессиональный доход»;
- 17) определяемых другими федеральными законами, нормативными правовыми актами Президента Российской Федерации и нормативными правовыми актами Правительства Российской Федерации.

2.2. Муниципальная преференция в целях, предусмотренных в пункте 2.1. настоящего Порядка, предоставляется без предварительного согласия в письменной форме антимонопольного органа, при наличии положительного заключения Управления ФЭ и ИО о целесообразности ее предоставления, если такая преференция предоставляется:

1) на основании решения Совета депутатов Провиденского городского округа о бюджете, содержащем либо устанавливающим порядок определения размера муниципальной преференции и ее конкретного получателя;

2) путем направления на финансовое обеспечение непредвиденных расходов средств резервных фондов в соответствии с бюджетным законодательством Российской Федерации;

3) в размере, не превышающем установленного Центральным банком Российской Федерации предельного размера расчетов наличными деньгами в Российской Федерации между юридическими лицами по одной сделке, если такая преференция предоставляется не чаще чем один раз в год одному лицу;

4) в соответствии с муниципальными программами (подпрограммами), содержащими мероприятия, направленные на развитие малого и среднего предпринимательства.

В этих случаях, порядок определения размера и (или) условия предоставления муниципальной преференции определяется постановлением Администрации Провиденского городского округа с учетом пунктов 2.3. – 2.5. настоящего Порядка.

2.3. При предоставлении муниципальной преференции в форме передачи муниципального имущества в безвозмездное пользование, размер предоставляемой муниципальной преференции определяется балансовой стоимостью передаваемого имущества. При отсутствии таковой, стоимость передаваемого имущества определяется в порядке статей 424 Гражданского кодекса Российской Федерации и статьей 40 Налогового кодекса Российской Федерации.

2.4. Предоставление муниципальной преференции может осуществляться в форме освобождения от арендной платы за передаваемое имущество на определенную сумму, а также в форме предоставления льгот по арендной плате при передаче имущества в аренду (снижение арендной платы на определенную сумму).

2.5. При предоставлении муниципальной преференции в виде передачи имущества в аренду, предусматривается предоставление льготы в виде разницы между установленной арендной платой на территории Провиденского городского округа и сложившейся при взаимодействии спроса и предложения на рынке идентичных (а при отсутствии – однородных) товаров (работ, услуг) в сопоставимых экономических (рыночных) условиях рыночной стоимостью аренды.

2.6. Не является муниципальной преференцией:

а) предоставление имущества и (или) иных объектов гражданских прав по результатам торгов, организованных в соответствии с законодательством Российской Федерации, а также по результатам иных процедур, предусмотренных законодательством Российской Федерации о контрактной системе в сфере закупок товаров, работ, услуг для государственных и муниципальных нужд;

б) передача, выделение, распределение муниципального имущества отдельным лицам в целях ликвидации последствий чрезвычайных ситуаций, военных действий, проведения контртеррористических операций;

в) закрепление муниципального имущества за хозяйствующими субъектами на праве хозяйственного ведения или оперативного управления;

г) предоставление имущества и (или) иных объектов гражданских прав на основании федерального закона или на основании вступившего в законную силу решения суда;

д) предоставление имущества и (или) иных объектов гражданских прав в равной мере каждому участнику товарного рынка;

е) предоставление концедентом концессионеру муниципальной гарантии, имущественных прав по концессионному соглашению, заключенному в соответствии с частями 4.1 – 4.12 статьи 37 Федерального закона от 21 июля 2005 г. № 115-ФЗ «О концессионных соглашениях».

2.7. Предоставление муниципальной преференции без предварительного согласия в письменной форме антимонопольного органа осуществляется по согласованию хозяйствующего субъекта, юридического лица с Администрацией Провиденского городского округа и Управлением ФЭ и ИО.

2.8. При предоставлении муниципальной преференции без предварительного согласия в письменной форме антимонопольного органа издается муниципальный правовой акт, который оформляется постановлением Администрации Провиденского городского округа о предоставлении муниципальной преференции. На основании постановления Администрации Провиденского городского округа о предоставлении муниципальной преференции Управление ФЭ и ИО готовит и направляет хозяйствующему субъекту проект Договора с копией постановления Администрации Провиденского городского округа о предоставлении муниципальной преференции.

2.9. Муниципальная преференция, предоставляемая в случаях, не оговоренных пунктом 2.2. настоящего Порядка, предоставляется только с предварительного согласия в письменной форме антимонопольного органа в соответствии с Федеральным законом от 26 июля 2006 г. № 135-ФЗ «О защите конкуренции».

2.10. Органом, ответственным за осуществление взаимодействия с Территориальным управлением Федеральной антимонопольной службы по Чукотскому автономному округу по вопросам предоставления муниципальной преференции, является Управление ФЭ и ИО.

2.11. Должностным лицом, ответственным за осуществление взаимодействия с Территориальным управлением Федеральной антимонопольной службы по Чукотскому автономному округу по вопросам предоставления муниципальной преференции, является уполномоченный представитель, назначенный приказом начальника Управления ФЭ и ИО.

2.12. Управление ФЭ и ИО организует ведение реестра актов о предоставлении муниципальной преференции, содержащего сведения о хозяйствующих субъектах, получивших муниципальную преференцию, целях и размерах данной преференции.

**РОССИЙСКАЯ ФЕДЕРАЦИЯ
ЧУКОТСКИЙ АВТОНОМНЫЙ ОКРУГ
СОВЕТ ДЕПУТАТОВ ПРОВИДЕНСКОГО
ГОРОДСКОГО ОКРУГА**

РЕШЕНИЕ

(30 СЕССИЯ 7 СОЗЫВА)

от 13 декабря 2024 г.

№ 242

пгт. Провидения

Об утверждении Порядка предоставления имущественной поддержки субъектам малого и среднего предпринимательства в Провиденском городском округе

В соответствии с Федеральным законом от 24 июля 2007 г. № 209-ФЗ «О развитии малого и среднего предпринимательства в Российской Федерации», в целях реализации подпрограммы «Оказание имущественной поддержки субъектам малого и среднего предпринимательства, физическим лицам, не являющимся индивидуальными предпринимателями и применяющим

специальный налоговый режим «Налог на профессиональный доход» муниципальной программы «Стимулирование экономической активности населения Провиденского городского округа», утвержденной постановлением Администрации Провиденского городского округа от 06 мая 2016 г. № 116, Совет депутатов Провиденского городского округа

РЕШИЛ:

1. Утвердить прилагаемый Порядок предоставления имущественной поддержки субъектам малого и среднего предпринимательства в Провиденском городском округе.

2. Настоящее решение опубликовать в ведомственном приложении к газете «Крайний Север» и обнародовать на официальном сайте Провиденского городского округа – <http://provadm.ru>.

3. Настоящее решение вступает в силу после его официального опубликования.

С.А. ШЕСТОПАЛОВ,
Председатель Совета депутатов городского округа

Е.В. ПОДЛЕСНЫЙ,
Глава Провиденского городского округа

ПОРЯДОК
предоставления имущественной поддержки субъектам малого
и среднего предпринимательства в Провиденском городском округе

1. Общие положения

1. Настоящий Порядок предоставления имущественной поддержки субъектам малого и среднего предпринимательства в Провиденском городском округе (далее по тексту – Порядок) устанавливает требования, критерии и условия предоставления муниципального имущества казны Провиденского городского округа, в том числе, находящегося в составе перечней муниципального имущества Провиденского городского округа, свободного от прав третьих лиц (за исключением имущественных прав субъектов малого и среднего предпринимательства), предназначенного для передачи во владение и (или) пользование субъектам малого и среднего предпринимательства и организациям, образующим инфраструктуру поддержки субъектов малого и среднего предпринимательства, осуществляющим свою деятельность на территории Провиденского городского округа, в целях улучшения условий для развития малого и среднего предпринимательства в Провиденском городском округе на основе формирования эффективных механизмов его поддержки, повышения вклада малого и среднего предпринимательства в решение экономических и социальных задач городского округа.

1.2. Имущественная поддержка из казны Провиденского городского округа, предусмотрена для реализации мероприятий подпрограммы «Оказание имущественной поддержки субъектам малого и среднего предпринимательства, физическим лицам, не являющимся индивидуальными предпринимателями и применяющим специальный налоговый режим «Налог на профессиональный доход» муниципальной программы «Стимулирование экономической активности населения Провиденского городского округа», утвержденной постановлением Администрации Провиденского городского округа от 06 мая 2016 г. № 116 (далее по тексту – Программа) и предоставляется в виде муниципальной преференции с соблюдением требований, установленных статьей 19 Федерального закона от 26 июля 2006 г. № 135-ФЗ «О защите конкуренции» в соответствии с требованиями настоящего Порядка.

1.3. Основными принципами поддержки субъектов малого и среднего предпринимательства являются:

- а) заявительный порядок обращения субъектов малого и среднего предпринимательства за оказанием поддержки;
- б) доступность инфраструктуры поддержки субъектов малого и среднего предпринимательства для всех субъектов малого и среднего предпринимательства;
- в) равный доступ субъектов малого и среднего предпринимательства, соответствующих критериям, предусмотренным муниципальной программой развития субъектов малого и среднего предпринимательства, к участию в соответствующих программах;
- г) оказание поддержки с соблюдением требований, установленных Федеральным законом от 26 июля 2006 г. № 135-ФЗ «О защите конкуренции»;
- д) открытость процедур оказания поддержки.

1.4. Оказание имущественной поддержки предоставляется субъектам малого и среднего предпринимательства а так же самозанятым гражданам – физическим лицам, не являющимся индивидуальными предпринимателями и применяющим специальный налоговый режим «Налог на профессиональный доход» (далее – субъектам предпринимательства), осуществляется Управлением финансов, экономики и имущественных отношений Провиденского городского округа (далее – Уполномоченный орган) по распоряжению Администрации Провиденского городского округа (далее – Администрация) и с обязательным участием Общественного совета по улучшению инвестиционного климата и развитию предпринимательства при Главе администрации Провиденского городского округа (далее – Общественный Совет) в виде передачи во владение и (или) в пользование муниципального имущества, в том числе земельных участков, зданий, строений, сооружений, нежилых помещений, оборудования, машин, механизмов, установок, транспортных средств, инвентаря, инструментов, на возмездной основе, безвозмездной основе или на льготных условиях. Указанное имущество должно использоваться по целевому назначению.

1.5. Уполномоченный орган утверждает перечень муниципального имущества Провиденского городского округа (с ежегодным – до 1 ноября текущего года дополнением), свободного от прав третьих лиц (за исключением имущественных прав субъектов малого и среднего предпринимательства), предназначенного для передачи во владение и (или) пользование субъектам малого и среднего предпринимательства и организациям, образующим инфраструктуру поддержки субъектов малого и среднего предпринимательства (далее – Перечень) в соответствующем порядке.

1.5.1. Муниципальное имущество, включенное в указанный Перечень используется в целях предоставления его во владение и (или) в пользование на долгосрочной основе (в том числе по льготным ставкам арендной платы) субъектам предпринимательства и организациям, образующим инфраструктуру поддержки субъектов малого и среднего предпринимательства, а также может быть отчуждено на возмездной основе в собственность субъектов малого и среднего предпринимательства в соответствии с частью 2.1 статьи 9 Федерального закона от 22 июля 2008 г. № 159-ФЗ «Об особенностях отчуждения недвижимого имущества, находящегося в государственной собственности субъектов Российской Федерации или в муниципальной собственности и арендуемого субъектами малого и среднего предпринимательства, и о внесении изменений в отдельные законодательные акты Российской Федерации».

1.6. В целях реализации настоящего Порядка субъектами предпринимательства признаются внесенные в Единый государственный реестр юридических лиц потребительские кооперативы и коммерческие организации, самозанятые граждане – физические лица, не являющиеся индивидуальными предпринимателями и применяющим специальный налоговый режим «Налог на профессиональный доход», а также физические лица, внесенные в Единый государственный реестр индивидуальных предпринимателей и осуществляющие предпринимательскую деятельность без образования юридического лица, крестьянские (фермерские) хозяйства, соответствующие условиям, установленным статьей 4 Федерального закона от 24 июля 2007 г. № 209-ФЗ «О развитии малого и среднего предпринимательства в Российской Федерации».

1.7. Главным распорядителем имущества, предусмотренного на реализацию Программы, является Уполномоченный орган по согласованию с Администрацией.

2. Процедуры предоставления имущественной
поддержки субъектами
малого и среднего предпринимательства

2.1. Для получения имущественной поддержки, субъект малого и среднего предпринимательства предоставляет в Администрацию Провиденского городского округа по адресу: 689251, Чукотский автономный округ, пгт. Провидения, ул. Набережная Дежнева, д. 8А:

письменное заявление об оказании имущественной поддержки в виде предоставления во владение и (или) пользование конкретного объекта муниципального имущества, с указанием: наименования и вида имущества, цели использования имущества со ссылкой на муниципальную программу, в рамках которой планируется предоставление имущественной поддержки, планируемого срока использования имущества, вида права, наименования заявителя, контактного телефонного номера, его юридического адреса, почтового адреса, адреса электронной почты, по которому должен быть направлен ответ, даты и личной подписи заявителя или уполномоченного лица, полномочия которого подтверждаются соответствующей доверенностью;

копии учредительных документов в действующей редакции (для юридических лиц).

для индивидуальных предпринимателей, самозанятых граждан – копия документа, удостоверяющего личность гражданина Российской Федерации, а также документы, удостоверяющие личность иностранного гражданина, лица без гражданства, включая вид на жительство и удостоверение беженца

в случаях, предусмотренных действующим законодательством Российской Федерации.

2.1.1. Не допускается требовать у субъектов предпринимательства предоставления документов, которые находятся в распоряжении органов местного самоуправления Провиденского городского округа либо подведомственных органам местного самоуправления Провиденского городского округа организаций, за исключением случаев, если такие документы включены в определенный Федеральным законом от 27 июля 2010 года № 210-ФЗ «Об организации предоставления государственных и муниципальных услуг» перечень документов.

2.1.2. При обращении за оказанием имущественной поддержки вновь созданные юридические лица и вновь зарегистрированные индивидуальные предприниматели, сведения о которых внесены в единый реестр субъектов малого и среднего предпринимательства в соответствии со статьей 4.1 Федерального закона от 24 июля 2007 года № 209-ФЗ «О развитии малого и среднего предпринимательства в Российской Федерации», заявляют о соответствии условиям отнесения к субъектам малого и среднего предпринимательства, установленным Федеральным законом от 24 июля 2007 года № 209-ФЗ «О развитии малого и среднего предпринимательства в Российской Федерации», по форме, утвержденной федеральным органом исполнительной власти, осуществляющим функции по выработке государственной политики и нормативно-правовому регулированию в сфере развития предпринимательской деятельности, в том числе среднего и малого бизнеса.

2.1.3. Претендент имеет право обратиться в Уполномоченный орган за получением разъяснений в отношении требований настоящего Порядка в устной или письменной форме по адресу: 689251, Чукотский автономный округ, пгт. Провидения, ул. Набережная Дежнева, д. 8А.

2.2. В срок, не превышающий 3-х рабочих дней, Администрация направляет поступившее заявление субъекта предпринимательства в Уполномоченный орган.

2.2.1. Уполномоченный орган в рамках межведомственного информационного взаимодействия запрашивает в отношении заявителя:

выписку из Единого государственного реестра юридических лиц (для юридических лиц);
выписку из Единого государственного реестра индивидуальных предпринимателей (для индивидуальных предпринимателей);

копию свидетельства о постановке на учет в налоговом органе;

справку о постановке на учет в качестве плательщика НПД, если претендентом на получение поддержки являются самозанятые граждане – физические лица, не являющиеся индивидуальными предпринимателями и применяющим специальный налоговый режим «Налог на профессиональный доход».

Документы, запрашиваемые Уполномоченным органом в рамках межведомственного информационного взаимодействия, заявитель вправе предоставить по собственной инициативе.

2.3. Срок рассмотрения заявления с прилагаемыми документами Уполномоченным органом составляет тридцать календарных дней со дня его поступления в Администрацию. Заявление с прилагаемыми документами рассматривается на Общественном Совете. Решение Общественного Совета оформляется протоколом.

По итогам рассмотрения заявления принимается одно из следующих решений:

о передаче во владение и (или) пользование муниципального имущества, без проведения торгов, как муниципальная преференция с соблюдением требований, установленных статьей 19 Федерального закона от 26 июля 2006 г. № 135-ФЗ «О защите конкуренции»;

о проведении конкурса или аукциона на право заключения договора;

об отказе в оказании имущественной поддержки.
Решение Уполномоченного органа, принятое по итогам рассмотрения заявления, направляется в адрес субъекта предпринимательства в течение пяти дней со дня его принятия.

2.4. Основаниями для отказа в оказании имущественной поддержки являются:

отсутствие сведений о заявителе в едином реестре субъектов малого и среднего предпринимательства, либо сведений о постановке на учет в качестве плательщика НПД, если претендентом на получение поддержки являются самозанятые граждане – физические лица, не являющиеся индивидуальными

предпринимателями и применяющим специальный налоговый режим «Налог на профессиональный доход»;

наличие обременения испрашиваемого объекта правами третьих лиц – субъектом предпринимательства;

непредставление документов, перечисленных в пункте 2.1. настоящего Порядка;

в отношении заявителя – субъекта предпринимательства ранее было принято решение об оказании аналогичной поддержки (поддержки, условия оказания которой совпадают, включая форму, вид поддержки и цели ее оказания) и сроки ее оказания не истекли;

с момента признания субъекта предпринимательства допустившим нарушение порядка и условий оказания поддержки в соответствии с Федеральным законом от 24 июля 2007 г. № 209-ФЗ «О развитии малого и среднего предпринимательства в Российской Федерации», в том числе не обеспечившим целевого использования средств поддержки, прошло менее чем три года;

по основаниям, предусмотренным частью 10 статьи 17.1 Федерального закона от 26 июля 2006 г. № 135-ФЗ «О защите конкуренции».

2.5. Проведение торгов на право заключения договоров, в отношении муниципального имущества, в том числе включенного в Перечень, осуществляет Уполномоченный орган в соответствии с приказом Федеральной антимонопольной службы от 21 марта 2023 г. № 147/23 «О порядке проведения конкурсов или аукционов на право заключения договоров аренды, договоров безвозмездного пользования, договоров доверительного управления имуществом, иных договоров, предусматривающих переход прав в отношении государственного или муниципального имущества, и перечне видов имущества, в отношении которого заключение указанных договоров может осуществляться путем проведения торгов в форме конкурса».

2.6. Срок, на который заключаются договоры в отношении муниципального имущества, в том числе включенного в Перечень, должен составлять не менее чем пять лет. Срок договора может быть уменьшен на основании поданного до заключения такого договора заявления лица, приобретающего права владения и (или) пользования. Максимальный срок предоставления бизнес – инкубаторам муниципального имущества в аренду (субаренду) субъектам малого и среднего предпринимательства не должен превышать три года.

2.7. Размер арендной платы по договорам аренды муниципального имущества, в том числе включенного в Перечень, определяется в соответствии с действующим на момент заключения договора аренды размером, указанным в нормативном акте Провиденского городского округа об установлении платы за аренду муниципальных нежилых помещений (зданий), а в случаях, предусмотренных законодательством Российской Федерации и муниципальными правовыми актами – на основании отчета о рыночной оценке ставки арендной платы.

В случае заключения договора аренды на торгах, размер арендной платы определяется по результатам таких торгов.

Арендная плата вносится арендатором в бюджет Провиденского городского округа в твердой сумме в порядке, устанавливаемом договором аренды.

2.8. Субъектам предпринимательства, заключившим договор аренды в соответствии с настоящим Порядком, по согласованию с Общественным Советом могут предоставляться следующие льготы по арендной плате:

в первый год аренды – 40 процентов от размера арендной платы;

во второй год аренды – 60 процентов от размера арендной платы;

в третий год аренды – 80 процентов от размера арендной платы.

в четвертый год аренды и последующие годы аренды – 100 процентов от размера арендной платы.

2.8.1. Освобождение от уплаты арендной платы субъектов предпринимательства, которыми произведен капитальный ремонт или реконструкция арендованного им муниципального имущества, осуществляется Уполномоченным органом при условии предоставления арендатором подтверждающих документов и оформляется соответствующим дополнительным соглашением к договору аренды.

2.9. Изменение назначения целевого использования муниципального имущества, переданного по договорам во владение и (или) пользование, в соответствии с настоящим Порядком, не допускается.

2.10. Контроль за целевым использованием имущества казны Провиденского городского округа, предоставленного

в качестве имущественной поддержки в рамках реализации Программы, осуществляет Уполномоченный орган.

2.11. С момента признания факта нецелевого использования имущества казны Провиденского городского округа, получатель имущественной поддержки лишается в дальнейшем права на получение имущественной поддержки из казны Провиденского городского округа на срок до трёх лет.

2.12. Уполномоченный орган: обеспечивает сохранность представленных материалов, конфиденциальность сведений, полученных из них, контроль прохождения документов на всех этапах рассмотрения; ведёт журнал учета заявок и договоров, заключённых с получателями имущественной поддержки; ведёт реестр субъектов предпринимательства – получателей поддержки.

**РОССИЙСКАЯ ФЕДЕРАЦИЯ
ЧУКОТСКИЙ АВТОНОМНЫЙ ОКРУГ
СОВЕТ ДЕПУТАТОВ ПРОВИДЕНСКОГО
ГОРОДСКОГО ОКРУГА
РЕШЕНИЕ
(30 СЕССИЯ 7 СОЗЫВА)**

от 13 декабря 2024 г. № 243 пгт. Провидения

О внесении изменения в решение Совета депутатов Провиденского городского округа от 25 декабря 2017 г. № 110 «Об утверждении Положения о порядке формирования, ведения и опубликования перечня муниципального имущества Провиденского городского округа, (за исключением земельных участков), свободного от прав третьих лиц (за исключением имущественных прав субъектов малого и среднего предпринимательства), для предоставления во владение и (или) пользование субъектам малого и среднего предпринимательства»

В целях приведения муниципального нормативного правового акта в соответствие с законодательством Российской Федерации, руководствуясь Уставом Провиденского городского округа, Положением о порядке управления и распоряжения муниципальной собственностью Провиденского городского округа, утверж-

денным решением Совета депутатов Провиденского городского округа от 10 августа 2022 г. № 112, Совет депутатов Провиденского городского округа

РЕШИЛ:

1. Внести в решение Совета депутатов Провиденского городского округа от 25 декабря 2017 г. № 110 «Об утверждении Положения о порядке формирования, ведения и опубликования перечня муниципального имущества Провиденского городского округа, (за исключением земельных участков), свободного от прав третьих лиц (за исключением имущественных прав субъектов малого и среднего предпринимательства), для предоставления во владение и (или) пользование субъектам малого и среднего предпринимательства» следующее изменение:

Раздел 3 «Установление льгот по уплате арендной платы за пользование имуществом, включенным в перечень» исключить.

2. Настоящее решение опубликовать в ведомственном приложении к газете «Крайний Север» и обнародовать на официальном сайте Провиденского городского округа – <http://provadm.ru>.

3. Настоящее решение вступает в силу после его официального опубликования.

С.А. ШЕСТОПАЛОВ,
Председатель Совета депутатов
Провиденского городского округа

Е.В. ПОДЛЕСНЫЙ,
Глава Провиденского городского округа

**РОССИЙСКАЯ ФЕДЕРАЦИЯ
ЧУКОТСКИЙ АВТОНОМНЫЙ ОКРУГ
СОВЕТ ДЕПУТАТОВ
ПРОВИДЕНСКОГО ГОРОДСКОГО ОКРУГА
РЕШЕНИЕ
(30 СЕССИЯ 7 СОЗЫВА)**

от 13 декабря 2024 г. № 250 пгт. Провидения

Об утверждении Перечня ключевых показателей эффективности деятельности Главы Администрации Провиденского городского округа и инвестиционного уполномоченного Провиденского городского округа

В соответствии с Федеральным законом от 06.10.2003 г. № 131-ФЗ «Об общих принципах организации местного самоуправления в Российской Федерации», руководствуясь пунктом 13 методических рекомендаций по организации системной работы по сопровождению инвестиционных проектов муниципальными образованиями с учетом внедрения в субъектах Рос-

сийской Федерации системы поддержки новых инвестиционных проектов («Региональный инвестиционный стандарт»), утвержденный приказом Министерства экономического развития Российской Федерации от 26.09.2023г. № 672, Совет депутатов Провиденского городского округа

РЕШИЛ:

1. Утвердить прилагаемый Перечень ключевых показателей эффективности деятельности Главы Администрации Провиденского городского округа и инвестиционного уполномоченного Провиденского городского округа.

2. Настоящее решение опубликовать в ведомственном приложении к газете «Крайний Север» и обнародовать на официальном сайте Провиденского городского округа – <http://provadm.ru>.

3. Настоящее решение вступает в силу после его официального опубликования.

С.А. ШЕСТОПАЛОВ,
Председатель Совета депутатов
Провиденского городского округа

Е.В. ПОДЛЕСНЫЙ,
Глава Провиденского городского округа

УТВЕРЖДЕН
решением Совета депутатов Провиденского городского округа
от 13 декабря 2024 г. № 250

**Перечень ключевых показателей
эффективности деятельности Главы Администрации Провиденского городского округа
и инвестиционного уполномоченного Провиденского городского округа**

№ п/п	Наименование показателей	Единица измерения	Источник
1.	Количество инвестиционных проектов, реализованных на территории Провиденского городского округа в течение трех лет, предшествующих текущему году	единиц	Реестр инвестиционных проектов
2.	Количество инвестиционных проектов, реализуемых и планируемых к реализации на территории Провиденского городского округа в текущем году	единиц	Реестр инвестиционных проектов
3.	Объем инвестиций, направленных на реализацию инвестиционных проектов на территории Провиденского городского округа в течение трех лет, предшествующих текущему году, в расчете на 1 жителя	рублей	Хабаровскстат

**СОВЕТ ДЕПУТАТОВ
ГОРОДСКОГО ПОСЕЛЕНИЯ БЕРИНГОВСКИЙ**
РЕШЕНИЕ
(XXIV СЕССИЯ V СОЗЫВА)

от 16 декабря 2024 года № 115 п. Беринговский

Об установлении размера дохода, приходящегося на каждого члена семьи, и стоимости имущества, находящегося в собственности членов семьи и подлежащего налогообложению, в целях признания граждан малоимущими и предоставления им по договорам социального найма жилых помещений муниципального жилищного фонда городского поселения Беринговский

Руководствуясь статьёй 14 Жилищного Кодекса Российской Федерации, Федеральным законом от 06.11.2003 года № 131-ФЗ «Об общих принципах организации местного самоуправления в Российской Федерации», Совет депутатов городского поселения Беринговский

РЕШИЛ:

1. В целях признания граждан малоимущими и предоставления им по договорам социального найма жилых помещений му-

ниципального жилищного фонда городского поселения Беринговский установить:

1.1. Размер дохода, приходящегося на каждого члена семьи – 75 388 руб/чел в месяц.

1.2. Стоимость имущества, находящегося в собственности членов семьи подлежащего налогообложению – 1 073 376 руб/чел.

2. Решение Совета депутатов городского поселения Беринговский от 01.10.2019 года № 89 «Об установлении размера дохода, приходящегося на каждого члена семьи, и стоимости имущества, находящегося в собственности членов семьи и подлежащего налогообложению, в целях признания граждан малоимущими и предоставления им по договорам социального найма жилых помещений муниципального жилищного фонда городского поселения Беринговский» – признать утратившим силу.

3. Настоящее решение вступает в силу со дня принятия и распространяется на правоотношения, возникшие с 01 января 2025 года.

4. Настоящее решение подлежит опубликованию в ведомственном приложении газеты «Крайний север».

С.А. СКРУПСКИЙ,
Глава городского поселения Беринговский

Т.Ю. САЕНКО,
Председатель Совета депутатов
городского поселения Беринговский

ПОЯСНИТЕЛЬНАЯ ЗАПИСКА

к решению Совета депутатов городского поселения Беринговский «Об установлении порогового размера дохода, приходящегося на каждого члена семьи, и стоимости имущества, находящегося в собственности членов семьи и подлежащего налогообложению для признания граждан малоимущими в целях предоставления им жилых помещений по договорам социального найма в городском поселении Беринговский»

Расчет порогового размера дохода, приходящегося на каждого члена семьи, и стоимости имущества, приходящегося на каждого члена семьи

СЖ – расчетный показатель рыночной стоимости приобретения жилого помещения по норме предоставления жилого помещения по договору социального найма;

НП – норма предоставления жилого помещения на одного члена семьи (18 кв.м.);

РС – размер семьи (1 чел.);

РЦ – средняя расчетная рыночная цена одного кв. м, жилья (59 632 руб.)

Порог стоимости имущества – принять равным расчетному показателю рыночной стоимости жилого помещения **СЖ**

СЖ=НПхРСхРЦ

СЖ=18х1х59 632=1 073 376 рублей

ПД – пороговое значение среднемесячного совокупного дохода, приходящегося на каждого члена семьи;

ПН – установленный период накоплений (в месяцах), который может быть равен среднему времени ожидания в очереди на получение жилого помещения муниципального жилищного фонда по договору социального найма (180 мес.);

ПМ – среднемесячный минимальный уровень дохода на одного человека (прожиточный минимум на одного члена семьи или иной минимальный уровень дохода), (1,5х46 283 руб.)

ПД=(СЖ/ПН)/РС+ПМ

ПД=(1 073 376/180)/1+1,5х46 283=75 388 рублей

75 388 рублей – пороговый размер дохода, приходящегося на каждого члена семьи;

1 073 376 рубля – пороговый размер стоимости имущества, приходящегося на каждого члена семьи и подлежащего налогообложению.

Расчет составлен на основании методических рекомендаций для органов государственной власти субъектов Российской Федерации и органов местного самоуправления по установлению порядка признания граждан малоимущими в целях постановки на учет и предоставления малоимущим гражданам, признанным нуждающимися в жилых помещениях, жилых помещений муниципального жилищного фонда по договорам социального найма.

**СОВЕТ ДЕПУТАТОВ
ГОРОДСКОГО ПОСЕЛЕНИЯ БЕРИНГОВСКИЙ**
РЕШЕНИЕ
(XXIV СЕССИЯ V СОЗЫВА)

От 16 декабря 2024 года № 116 п. Беринговский

О бюджете городского поселения Беринговский на 2025 год

**Статья 1. Основные характеристики
бюджета поселения 2025 год**

Утвердить основные характеристики бюджета поселения на 2025 год:

1) прогнозируемый общий объем доходов в сумме 39 496,5 тыс. рублей;

2) общий объем расходов в сумме 39 496,5 тыс. рублей;

3) верхний предел муниципального внутреннего долга на 1 января 2026 года в сумме 0,0 тыс. рублей, в том числе верхний предел долга по муниципальным гарантиям в сумме 0,0 тыс. рублей.

**Статья 2. Нормативы распределения доходов
на 2025 год**

Отчисления в бюджет поселения от федеральных налогов и сборов, региональных налогов и сборов, местных налогов, неналоговых доходов осуществляется по нормативам, установленным Бюджетным кодексом Российской Федерации.

Статья 3. Доходы бюджета поселения на 2025 год

1. Учесть в бюджете поселения на 2025 год поступления прогнозируемых доходов по классификации доходов бюджетов согласно приложению 1 к настоящему решению.

2. Утвердить в пределах общего объема доходов, установленного пунктом 1 статьи 1 настоящего решения, объем межбюджетных трансфертов, получаемых из других бюджетов бюджетной системы Российской Федерации, в сумме 18 007,1 тыс. рублей.

Статья 4. Бюджетные ассигнования бюджета поселения на 2025 год

1. Утвердить в пределах общего объема расходов, установленного пунктом 2 статьи 1 настоящего решения:

1) распределение бюджетных ассигнований по разделам, подразделам, целевым статьям (муниципальным программам и непрограммным направлениям деятельности), группам видов расходов классификации расходов бюджета поселения согласно приложению 2 к настоящему решению;

2) ведомственную структуру расходов бюджета поселения согласно приложению 3 к настоящему решению;

3) распределение бюджетных ассигнований по целевым статьям (муниципальным программам и непрограммным направлениям деятельности), группам видов расходов, разделам, подразделам классификации расходов бюджета поселения согласно приложению 4 к настоящему решению;

4) объем бюджетных ассигнований на осуществление переданных отдельных государственных полномочий Российской Федерации на 2025 год в сумме 640,9 тыс. рублей;

5) объем межбюджетных трансфертов на организацию освещения улиц в границах поселения, предоставляемых из бюджета поселения бюджету Анадырского муниципального района на 2025 год в сумме 1,0 тыс. рублей.

2. Установить, что субсидии юридическим лицам, индивидуальным предпринимателям, физическим лицам – производителям товаров (работ, услуг), предусмотренные настоящим решением, предоставляются в порядке, установленном Администрацией городского поселения Беринговский.

Статья 5. Муниципальный долг поселения

Установить объем муниципального долга поселения на 2025 год в сумме 0,0 тыс. рублей.

Статья 6. Источники внутреннего финансирования дефицита бюджета поселения на 2025 год

Утвердить источники внутреннего финансирования дефицита бюджета поселения согласно приложению 5 к настоящему решению.

Статья 7. Заключение и оплата органами местного самоуправления и муниципальными учреждениями договоров (контрактов), исполнение которых осуществляется за счёт средств бюджета поселения

1. Установить, что органы местного самоуправления и муниципальные учреждения при заключении договоров (муниципальных контрактов) на поставку товаров, выполнение работ, оказание услуг в пределах доведённых им лимитов бюджетных обязательств на 2025 год вправе предусматривать авансовые платежи:

1) в размере до 100 процентов суммы муниципального контракта (контракта, договора), но не более лимитов бюджетных обязательств, доведенных на соответствующие цели – по муниципальным контрактам (контрактам, договорам) об оказании услуг связи, транспортных услуг, о подписке на печатные издания и об их приобретении, обучении в учебных заведениях Российской Федерации, обучении на курсах повышения квалификации, участии в семинарах, конференциях, конкурсах, за проживание в гостиницах, о приобретении авиа- и железнодорожных билетов, приобретении лекарственных препаратов, учебников, учебно-методического оборудования, компьютерной и оргтехники, мебели, оборудование центрам образования по договорам обязательного страхования гражданской ответственности владельцев транспортных средств, приобретение транспортных средств, по договорам (муниципальным контрактам) на оказание услуг по размещению и поддержке ресурсов в сети Интернет, приобрете-

ние нефтепродуктов, по соглашениям о предоставлении субсидии;

2) в размере от 30 до 50 процентов суммы муниципального контракта (контракта, договора), но не более лимитов бюджетных обязательств на указанные цели на соответствующий финансовый год, с осуществлением казначейского сопровождения Управлением Федерального казначейства по Чукотскому автономному округу;

3) в размере до 30 процентов суммы муниципального контракта (контракта, договора), но не более лимитов бюджетных обязательств на указанные цели на соответствующий финансовый год, – по остальным муниципальным контрактам (контрактам, договорам).

2. Размер авансовых платежей по муниципальным контрактам (контрактам, договорам), источником финансового обеспечения которых являются субсидии из федерального бюджета, устанавливается в соответствии с нормативными правовыми актами Правительства Российской Федерации.

3. Оплата органами местного самоуправления договоров (муниципальных контрактов) в размере платежей за декабрь 2024 года осуществляется в пределах утверждённых им лимитов бюджетных обязательств первого квартала 2025 года.

Статья 8. Особенности исполнения бюджета поселения

1. Установить, что остатки средств бюджета поселения на 1 января 2025 года:

1) в объеме, необходимом для покрытия временных кассовых разрывов, возникающих в ходе исполнения бюджета поселения в текущем финансовом году, направляются на их покрытие, но не более общего объема остатков средств бюджета поселения на начало текущего финансового года;

2) в объеме, не превышающем сумму остатка неиспользованных бюджетных ассигнований на оплату заключенных от имени поселения муниципальных контрактов на поставку товаров, выполнение работ, оказание услуг, подлежащих в соответствии с условиями этих контрактов оплате в 2024 году, бюджетных ассигнований на предоставление из бюджета поселения районному бюджету иных межбюджетных трансфертов для осуществления переданных полномочий в соответствии с заключенными соглашениями, предоставление которых в 2024 году осуществлялось в пределах суммы, необходимой для оплаты денежных обязательств районного бюджета, источником финансового обеспечения которых являлись указанные субсидии, направляются в 2025 году по предложениям главных распорядителей бюджетных средств на увеличение соответствующих бюджетных ассигнований на указанные цели путем внесения изменений в сводную бюджетную роспись бюджета поселения.

Статья 9. Вступление в силу настоящего Решения

Настоящее решение подлежит опубликованию в ведомственном приложении газеты «Крайний Север» и вступает в силу с 1 января 2025 года.

С.А. СКРУПСКИЙ,
Глава городского поселения Беринговский

Т.Ю. САЕНКО,
Председатель Совета депутатов
городского поселения Беринговский

Приложение 1
к решению Совета депутатов городского поселения Беринговский
от 16 декабря 2024 года № 116

Поступления прогнозируемых доходов по классификации доходов бюджетов

Код бюджетной классификации	Наименование	Сумма (тыс. рублей)
1	2	3
1 00 00000 00 0000 000	НАЛОГОВЫЕ И НЕНАЛОГОВЫЕ ДОХОДЫ	21 489,4
1 01 00000 00 0000 000	НАЛОГИ НА ПРИБЫЛЬ, ДОХОДЫ	20 915,7
1 01 02000 01 0000 110	Налог на доходы физических лиц	20 915,7
1 01 02010 01 0000 110	Налог на доходы физических лиц с доходов, источником которых является налоговый агент, за исключением доходов, в отношении которых исчисление и уплата налога осуществляются в соответствии со статьями 227, 227.1 и 228 Налогового кодекса Российской Федерации	16 332,7
1 01 02020 01 0000 110	Налог на доходы физических лиц с доходов, полученных от осуществления деятельности физическими лицами, зарегистрированными в качестве индивидуальных предпринимателей, нотариусов, занимающихся частной практикой, адвокатов, учредивших адвокатские кабинеты и других лиц, занимающихся частной практикой в соответствии со статьей 227 Налогового кодекса Российской Федерации	1 393,3
1 01 02030 01 0000 110	Налог на доходы физических лиц с доходов, полученных физическими лицами в соответствии со статьей 228 Налогового Кодекса Российской Федерации	20,6

1 01 02080 01 0000 110	Налог на доходы физических лиц в части суммы налога, превышающей 650 000 рублей, относящейся к части налоговой базы, превышающей 5 000 000 рублей (за исключением налога на доходы физических лиц с сумм прибыли контролируемой иностранной компании, в том числе фиксированной прибыли контролируемой иностранной компании)	2 992,7
1 01 02140 01 0000 110	Налог на доходы физических лиц в отношении доходов от долевого участия в организации, полученных в виде дивидендов (в части суммы налога, превышающей 650 000 рублей)	176,4
1 06 00000 00 0000 000	НАЛОГИ НА ИМУЩЕСТВО	385,2
1 06 01000 00 0000 110	Налог на имущество физических лиц	18,8
1 06 01030 13 0000 110	Налог на имущество физических лиц, взимаемый по ставкам, применяемым к объектам налогообложения, расположенным в границах городских поселений	18,8
1 06 06000 00 0000 110	Земельный налог	366,4
1 06 06030 00 0000 110	Земельный налог с организаций	364,2
1 06 06033 13 0000 110	Земельный налог с организаций, обладающих земельным участком, расположенным в границах городских поселений	364,2
1 06 06040 00 0000 110	Земельный налог с физических лиц	2,2
1 06 06043 13 0000 110	Земельный налог с физических лиц, обладающих земельным участком, расположенным в границах городских поселений	2,2
1 11 00000 00 0000 000	ДОХОДЫ ОТ ИСПОЛЬЗОВАНИЯ ИМУЩЕСТВА, НАХОДЯЩЕГОСЯ В ГОСУДАРСТВЕННОЙ И МУНИЦИПАЛЬНОЙ СОБСТВЕННОСТИ	187,0
1 11 05000 00 0000 120	Доходы, получаемые в виде арендной либо иной платы за передачу в возмездное пользование государственного и муниципального имущества (за исключением имущества бюджетных и автономных учреждений, а также имущества государственных и муниципальных унитарных предприятий, в том числе казенных)	187,0
1 11 05010 00 0000 120	Доходы, получаемые в виде арендной платы за земельные участки, государственная собственность на которые не разграничена, а также средства от продажи права на заключение договоров аренды указанных земельных участков	187,0
1 11 05013 13 0000 120	Доходы, получаемые в виде арендной платы за земельные участки, государственная собственность на которые не разграничена и которые расположены в границах городских поселений, а также средства от продажи права на заключение договоров аренды указанных земельных участков	187,0
1 13 00000 00 0000 000	ДОХОДЫ ОТ ОКАЗАНИЯ ПЛАТНЫХ УСЛУГ И КОМПЕНСАЦИИ ЗАТРАТ ГОСУДАРСТВА	1,5
1 13 02000 00 0000 130	Доходы от компенсации затрат государства	1,5
1 13 02990 00 0000 130	Прочие доходы от компенсации затрат государства	1,5
1 13 02995 13 0000 130	Прочие доходы от компенсации затрат бюджетов городских поселений	1,5
2 00 00000 00 0000 000	БЕЗВОЗМЕЗДНЫЕ ПОСТУПЛЕНИЯ	18 007,1
2 02 00000 00 0000 000	Безвозмездные поступления от других бюджетов бюджетной системы Российской Федерации	18 007,1
2 02 10000 00 0000 150	Дотации бюджетам бюджетной системы Российской Федерации	7 777,4
2 02 15001 00 0000 150	Дотации на выравнивание бюджетной обеспеченности	7 777,4
2 02 15001 13 0000 150	Дотации бюджетам городских поселений на выравнивание бюджетной обеспеченности из бюджета субъекта Российской Федерации	7 777,4
2 02 30000 00 0000 150	Субвенции бюджетам бюджетной системы Российской Федерации	640,9
2 02 35118 00 0000 150	Субвенции бюджетам на осуществление первичного воинского учёта на территориях, где отсутствуют военные комиссариаты	640,9
2 02 35118 13 0000 150	Субвенции бюджетам городских поселений на осуществление первичного воинского учёта на территориях, где отсутствуют военные комиссариаты	640,9
2 02 40000 00 0000 150	Иные межбюджетные трансферты	9 588,8
2 02 49999 00 0000 150	Прочие межбюджетные трансферты, передаваемые бюджетам	9 588,8
2 02 49999 13 0000 150	Прочие межбюджетные трансферты, передаваемые бюджетам городских поселений	9 588,8
	ИТОГО ДОХОДОВ:	39 496,5
	Собственные доходы местного бюджета	38 855,6
	Доходы для расчёта дефицита местного бюджета и предельного объёма муниципального долга	21 489,4

Приложение 2
к решению Совета депутатов городского поселения Беринговский
от 16 декабря 2024 года № 116

Распределение бюджетных ассигнований по разделам, подразделам, целевым статьям (муниципальным программам и непрограммным направлениям деятельности), группам видов расходов классификации расходов бюджета поселения

Наименование	РЗ	ПР	ЦСР	ВР	Сумма (тыс. рублей)
1	2	3	4	5	6
Администрация городского поселения Беринговский					39 496,5
Общегосударственные вопросы	01				18 129,0
Функционирование высшего должностного лица субъекта Российской Федерации и муниципального образования	01 02				3 171,3
Обеспечение функционирования органов местного самоуправления (муниципальных органов)	01 02	80 0 00 00000			3 171,3
Глава муниципального образования	01 02	80 1 00 00000			3 171,3
Расходы на обеспечение деятельности Главы поселения (Расходы на выплаты персоналу в целях обеспечения выполнения функций государственными (муниципальными) органами, казенными учреждениями, органами управления государственными внебюджетными фондами)	01 02	80 1 00 00040		100	3 091,3
Компенсация расходов на оплату стоимости проезда и провоза багажа (Расходы на выплаты персоналу в целях обеспечения выполнения функций государственными (муниципальными) органами, казенными учреждениями, органами управления государственными внебюджетными фондами)	01 02	80 1 00 10110		100	80,0
Функционирование Правительства Российской Федерации, высших исполнительных органов государственной власти субъектов Российской Федерации, местных администраций	01 04				12 657,7
Обеспечение функционирования органов местного самоуправления (муниципальных органов)	01 04	80 0 00 00000			12 657,7
Обеспечение функционирования исполнительных органов местного самоуправления	01 04	80 2 00 00000			12 657,7
Расходы на содержание центрального аппарата органов местного самоуправления (Расходы на выплаты персоналу в целях обеспечения выполнения функций государственными (муниципальными) органами, казенными учреждениями, органами управления государственными внебюджетными фондами)	01 04	80 2 00 00110		100	3 746,6
Расходы на содержание центрального аппарата органов местного самоуправления (Закупка товаров, работ и услуг для государственных (муниципальных) нужд)	01 04	80 2 00 00110		200	5 720,3
Расходы на содержание центрального аппарата органов местного самоуправления (Иные бюджетные ассигнования)	01 04	80 2 00 00110		800	2,3
Расходы на оплату труда, с учётом начислений, работников центрального аппарата органа власти, замещающих должности, не являющиеся должностями муниципальной службы (Расходы на выплаты персоналу в целях обеспечения выполнения функций государственными (муниципальными) органами, казенными учреждениями, органами управления государственными внебюджетными фондами)	01 04	80 2 00 00200		100	2 748,9
Компенсация расходов на оплату стоимости проезда и провоза багажа (Расходы на выплаты персоналу в целях обеспечения выполнения функций государственными (муниципальными) органами, казенными учреждениями, органами управления государственными внебюджетными фондами)	01 04	80 2 00 10110		100	179,6
Развитие территории городских и сельских поселений (Закупка товаров, работ и услуг для государственных (муниципальных) нужд)	01 04	80 2 00 81120		200	260,0
Другие общегосударственные вопросы	01 13				2 300,0
Муниципальная программа «Развитие территории муниципального образования городское поселение Беринговский на 2023-2025 годы»	01 13	01 0 00 00000			2 300,0
Подпрограмма «Жилищно-коммунальное хозяйство»	01 13	01 2 00 00000			2 300,0
Основное мероприятие «Содержание пустующих помещений»	01 13	01 2 03 00000			2 300,0
Расходы на содержание, обслуживание и ремонт казны муниципального образования (Закупка товаров, работ и услуг для государственных (муниципальных) нужд)	01 13	01 2 03 20040		200	2 300,0
Национальная оборона	02				640,9
Мобилизационная и вневоинсковая подготовка	02 03				640,9
Обеспечение функционирования органов местного самоуправления (муниципальных органов)	02 03	80 0 00 00000			640,9

Обеспечение функционирования исполнительных органов местного самоуправления	02	03	80 2 00 00000		640,9
Субвенции на осуществление первичного воинского учёта на территориях, где отсутствуют военные комиссариаты (Расходы на выплаты персоналу в целях обеспечения выполнения функций государственными (муниципальными) органами, казенными учреждениями, органами управления государственными внебюджетными фондами)	02	03	80 2 00 51180	100	430,6
Субвенции на осуществление первичного воинского учёта на территориях, где отсутствуют военные комиссариаты (Закупка товаров, работ и услуг для государственных (муниципальных) нужд)	02	03	80 2 00 51180	200	210,3
Национальная безопасность и правоохранительная деятельность	03				1 300,0
Защита населения и территории от чрезвычайных ситуаций природного и техногенного характера, гражданская оборона	03	10			1 300,0
Муниципальная программа «Развитие территории муниципального образования городское поселение Беринговский на 2023-2025 годы»	03	10	01 0 00 00000		1 300,0
Подпрограмма «Жилищно-коммунальное хозяйство»	03	10	01 2 00 00000		1 300,0
Основное мероприятие «Ремонт муниципального жилищного фонда»	03	10	01 2 01 00000		1 300,0
Развитие территории городских и сельских поселений (Закупка товаров, работ и услуг для государственных (муниципальных) нужд)	03	10	01 2 01 82040	200	1 300,0
Национальная экономика	04				8 000,0
Транспорт	04	08			2 000,0
Муниципальная программа «Развитие территории муниципального образования городское поселение Беринговский на 2023-2025 годы»	04	08	01 0 00 00000		2 000,0
Подпрограмма «Дорожное хозяйство»	04	08	01 1 00 00000		2 000,0
Основное мероприятие «Отдельные мероприятия в области автомобильного транспорта»	04	08	01 1 03 00000		2 000,0
Развитие территории городских и сельских поселений (Закупка товаров, работ и услуг для государственных (муниципальных) нужд)	04	08	01 1 03 81120	200	2 000,0
Дорожное хозяйство (дорожные фонды)	04	09			6 000,0
Муниципальная программа «Развитие территории муниципального образования городское поселение Беринговский на 2023-2025 годы»	04	09	01 0 00 00000		6 000,0
Подпрограмма «Дорожное хозяйство»	04	09	01 1 00 00000		6 000,0
Основное мероприятие «Содержание автомобильных дорог»	04	09	01 1 01 00000		6 000,0
Содержание автомобильных дорог и инженерных сооружений на них в границах поселения (Закупка товаров, работ и услуг для государственных (муниципальных) нужд)	04	09	01 1 01 80220	200	6 000,0
Жилищно-коммунальное хозяйство	05				11 426,6
Жилищное хозяйство	05	01			6 028,8
Муниципальная программа «Развитие территории муниципального образования городское поселение Беринговский на 2023-2025 годы»	05	01	01 0 00 00000		6 028,8
Подпрограмма «Жилищно-коммунальное хозяйство»	05	01	01 2 00 00000		6 028,8
Основное мероприятие «Ремонт муниципального жилищного фонда»	05	01	01 2 01 00000		2 500,0
Развитие территории городских и сельских поселений (Закупка товаров, работ и услуг для государственных (муниципальных) нужд)	05	01	01 2 01 81120	200	2 500,0
Основное мероприятие «Капитальный ремонт общего имущества собственников помещений в многоквартирных домах»	05	01	01 2 02 00000		3 528,8
Развитие территории городских и сельских поселений (Закупка товаров, работ и услуг для государственных (муниципальных) нужд)	05	01	01 2 02 81120	200	3 528,8
Благоустройство	05	03			4 297,8
Муниципальная программа «Развитие территории муниципального образования городское поселение Беринговский на 2023-2025 годы»	05	03	01 0 00 00000		4 297,8
Подпрограмма «Дорожное хозяйство»	05	03	01 1 00 00000		1 150,8
Основное мероприятие «Организация освещения улиц»	05	03	01 1 02 00000		1 150,8
Расходы на организацию освещения улиц в границах поселения (Закупка товаров, работ и услуг для государственных (муниципальных) нужд)	05	03	01 1 02 80210	200	1 149,8
Расходы на организацию освещения улиц в границах поселения (Межбюджетные трансферты)	05	03	01 1 02 80210	500	1,0
Подпрограмма «Обеспечение санитарного содержания и благоустройство территории городского поселения Беринговский»	05	03	01 3 00 00000		3 147,0
Основное мероприятие «Организация и содержание мест захоронения»	05	03	01 3 02 00000		320,0
Расходы на организацию и содержание мест захоронения (Закупка товаров, работ и услуг для государственных (муниципальных) нужд)	05	03	01 3 02 80240	200	320,0
Основное мероприятие «Прочее благоустройство»	05	03	01 3 03 00000		2 827,0
Расходы на прочие мероприятия по благоустройству поселения (Закупка товаров, работ и услуг для государственных (муниципальных) нужд)	05	03	01 3 03 80250	200	2 827,0
Другие вопросы в области жилищно-коммунального хозяйства	05	05			1 100,0
Исполнение отдельных обязательств муниципального образования	05	05	82 0 00 00000		1 100,0
Возмещение специализированным службам по вопросам похоронного дела стоимости услуг по погребению (Иные бюджетные ассигнования)	05	05	82 0 00 20060	800	1 100,0

Приложение 3
к решению Совета депутатов городского поселения Беринговский
от 16 декабря 2024 года № 116

Ведомственная структура расходов бюджета поселения

Наименование	ГРБС	РЗ	ПР	ЦСР	ВР	Сумма (тыс. рублей)
1	2	3	4	5	6	7
Администрация городского поселения Беринговский	710					39 496,5
Общегосударственные вопросы	710	01				18 129,0
Функционирование высшего должностного лица субъекта Российской Федерации и муниципального образования	710	01	02			3 171,3
Обеспечение функционирования органов местного самоуправления (муниципальных органов)	710	01	02	80 0 00 00000		3 171,3
Глава муниципального образования	710	01	02	80 1 00 00000		3 171,3
Расходы на обеспечение деятельности Главы поселения (Расходы на выплаты персоналу в целях обеспечения выполнения функций государственными (муниципальными) органами, казенными учреждениями, органами управления государственными внебюджетными фондами)	710	01	02	80 1 00 00040	100	3 091,3
Компенсация расходов на оплату стоимости проезда и провоза багажа (Расходы на выплаты персоналу в целях обеспечения выполнения функций государственными (муниципальными) органами, казенными учреждениями, органами управления государственными внебюджетными фондами)	710	01	02	80 1 00 10110	100	80,0
Функционирование Правительства Российской Федерации, высших исполнительных органов государственной власти субъектов Российской Федерации, местных администраций	710	01	04			12 657,7
Обеспечение функционирования органов местного самоуправления (муниципальных органов)	710	01	04	80 0 00 00000		12 657,7
Обеспечение функционирования исполнительных органов местного самоуправления	710	01	04	80 2 00 00000		12 657,7
Расходы на содержание центрального аппарата органов местного самоуправления (Расходы на выплаты персоналу в целях обеспечения выполнения функций государственными (муниципальными) органами, казенными учреждениями, органами управления государственными внебюджетными фондами)	710	01	04	80 2 00 00110	100	3 746,6
Расходы на содержание центрального аппарата органов местного самоуправления (Закупка товаров, работ и услуг для государственных (муниципальных) нужд)	710	01	04	80 2 00 00110	200	5 720,3
Расходы на содержание центрального аппарата органов местного самоуправления (Иные бюджетные ассигнования)	710	01	04	80 2 00 00110	800	2,3
Расходы на оплату труда, с учётом начислений, работников центрального аппарата органа власти, замещающих должности, не являющиеся должностями муниципальной службы (Расходы на выплаты персоналу в целях обеспечения выполнения функций государственными (муниципальными) органами, казенными учреждениями, органами управления государственными внебюджетными фондами)	710	01	04	80 2 00 00200	100	2 748,9
Компенсация расходов на оплату стоимости проезда и провоза багажа (Расходы на выплаты персоналу в целях обеспечения выполнения функций государственными (муниципальными) органами, казенными учреждениями, органами управления государственными внебюджетными фондами)	710	01	04	80 2 00 10110	100	179,6

Развитие территории городских и сельских поселений (Закупка товаров, работ и услуг для государственных (муниципальных) нужд)	710	01	04	80 2 00 81120	200	260,0
Другие общегосударственные вопросы	710	01	13			2 300,0
Муниципальная программа «Развитие территории муниципального образования городское поселение Беринговский на 2020-2022 годы»	710	01	13	01 0 00 00000		2 300,0
Подпрограмма «Жилищно-коммунальное хозяйство»	710	01	13	01 2 00 00000		2 300,0
Основное мероприятие «Содержание пустующих помещений»	710	01	13	01 2 03 00000		2 300,0
Расходы на содержание, обслуживание и ремонт казны муниципального образования (Закупка товаров, работ и услуг для государственных (муниципальных) нужд)	710	01	13	01 2 03 20040	200	2 300,0
Национальная оборона	710	02				640,9
Мобилизационная и вневойсковая подготовка	710	02	03			640,9
Обеспечение функционирования органов местного самоуправления (муниципальных органов)	710	02	03	80 0 00 00000		640,9
Обеспечение функционирования исполнительных органов местного самоуправления	710	02	03	80 2 00 00000		640,9
Субвенции на осуществление первичного воинского учёта на территориях, где отсутствуют военные комиссариаты (Расходы на выплаты персоналу в целях обеспечения выполнения функций государственными (муниципальными) органами, казенными учреждениями, органами управления государственными внебюджетными фондами)	710	02	03	80 2 00 51180	100	430,6
Субвенции на осуществление первичного воинского учёта на территориях, где отсутствуют военные комиссариаты (Закупка товаров, работ и услуг для государственных (муниципальных) нужд)	710	02	03	80 2 00 51180	200	210,3
Национальная безопасность и правоохранительная деятельность	710	03				1 300,0
Защита населения и территории от чрезвычайных ситуаций природного и техногенного характера, пожарная безопасность	710	03	10			1 300,0
Муниципальная программа «Развитие территории муниципального образования городское поселение Беринговский на 2020-2022 годы»	710	03	10	01 0 00 00000		1 300,0
Подпрограмма «Жилищно-коммунальное хозяйство»	710	03	10	01 2 00 00000		1 300,0
Основное мероприятие «Ремонт муниципального жилищного фонда»	710	03	10	01 2 01 00000		1 300,0
Развитие территории городских и сельских поселений (Закупка товаров, работ и услуг для государственных (муниципальных) нужд)	710	03	10	01 2 01 81120	200	1 300,0
Национальная экономика	710	04				8 000,0
Транспорт	710	04	08			2 000,0
Муниципальная программа «Развитие территории муниципального образования городское поселение Беринговский на 2023-2025 годы»	710	04	08	01 0 00 00000		2 000,0
Подпрограмма «Дорожное хозяйство»	710	04	08	01 1 00 00000		2 000,0
Основное мероприятие «Отдельные мероприятия в области автомобильного транспорта»	710	04	08	01 1 03 00000		2 000,0
Развитие территории городских и сельских поселений (Закупка товаров, работ и услуг для государственных (муниципальных) нужд)	710	04	08	01 1 03 81120	200	2 000,0
Дорожное хозяйство (дорожные фонды)	710	04	09			6 000,0
Муниципальная программа «Развитие территории муниципального образования городское поселение Беринговский на 2023-2025 годы»	710	04	09	01 0 00 00000		6 000,0
Подпрограмма «Дорожное хозяйство»	710	04	09	01 1 00 00000		6 000,0
Основное мероприятие «Содержание автомобильных дорог»	710	04	09	01 1 01 00000		6 000,0
Содержание автомобильных дорог и инженерных сооружений на них в границах поселения (Закупка товаров, работ и услуг для государственных (муниципальных) нужд)	710	04	09	01 1 01 80220	200	6 000,0
Жилищно-коммунальное хозяйство	710	05				11 426,6
Жилищное хозяйство	710	05	01			6 028,8
Муниципальная программа «Развитие территории муниципального образования городское поселение Беринговский на 2023-2025 годы»	710	05	01	01 0 00 00000		6 028,8
Подпрограмма «Жилищно-коммунальное хозяйство»	710	05	01	01 2 00 00000		6 028,8
Основное мероприятие «Ремонт муниципального жилищного фонда»	710	05	01	01 2 01 00000		2 500,0
Развитие территории городских и сельских поселений (Закупка товаров, работ и услуг для государственных (муниципальных) нужд)	710	05	01	01 2 01 81120	200	2 500,0
Основное мероприятие «Капитальный ремонт общего имущества собственников помещений в многоквартирных домах»	710	05	01	01 2 02 00000		3 528,8
Развитие территории городских и сельских поселений (Закупка товаров, работ и услуг для государственных (муниципальных) нужд)	710	05	01	01 2 02 81120	200	3 528,8
Благоустройство	710	05	03			4 297,8
Муниципальная программа «Развитие территории муниципального образования городское поселение Беринговский на 2023-2025 годы»	710	05	03	01 0 00 00000		4 297,8
Подпрограмма «Дорожное хозяйство»	710	05	03	01 1 00 00000		1 150,8
Основное мероприятие «Организация освещения улиц»	710	05	03	01 1 02 00000		1 150,8
Расходы на организацию освещения улиц в границах поселения (Закупка товаров, работ и услуг для государственных (муниципальных) нужд)	710	05	03	01 1 02 80210	200	1 149,8
Расходы на организацию освещения улиц в границах поселения (Межбюджетные трансферты)	710	05	03	01 1 02 80210	500	1,0
Подпрограмма «Обеспечение санитарного содержания и благоустройство территории городского поселения Беринговский»	710	05	03	01 3 00 00000		3 147,0
Основное мероприятие «Организация и содержание мест захоронения»	710	05	03	01 3 02 00000		320,0
Расходы на организацию и содержание мест захоронения (Закупка товаров, работ и услуг для государственных (муниципальных) нужд)	710	05	03	01 3 02 80240	200	320,0
Основное мероприятие «Прочее благоустройство»	710	05	03	01 3 03 00000		2 827,0
Расходы на прочие мероприятия по благоустройству поселения (Закупка товаров, работ и услуг для государственных (муниципальных) нужд)	710	05	03	01 3 03 80250	200	2 827,0
Другие вопросы в области жилищно-коммунального хозяйства	710	05	05			1 100,0
Исполнение отдельных обязательств муниципального образования	710	05	05	82 0 00 00000		1 100,0
Возмещение специализированным службам по вопросам похоронного дела стоимости услуг по погребению (Иные бюджетные ассигнования)	710	05	05	82 0 00 20060	800	1 100,0

Приложение 4
к решению Совета депутатов городского поселения Беринговский
от 16 декабря 2024 года №116

Распределение бюджетных ассигнований по целевым статьям (муниципальным программам и непрограммным направлениям деятельности), группам видов расходов, разделам, подразделам классификации расходов бюджета поселения

(тыс. рублей)

Наименование	ЦСР	ВР	РЗ	ПР	Сумма – всего	Сумма средств федерального бюджета	Сумма средств районного бюджета	Сумма средств бюджета поселения
1	2	3	4	5	6	7	8	9
Всего					39 496,5	640,9	9 588,8	29 266,8
Муниципальная программа «Развитие территории муниципального образования городское поселение Беринговский на 2023-2025 годы»	01 0 00 00000				21 926,6	0,0	9 328,8	12 597,8
Подпрограмма «Дорожное хозяйство»	01 1 00 00000				9 150,8	0,0	2 000,0	7 150,8

Основное мероприятие «Содержание автомобильных дорог»	01 1 01 00000				6 000,0	0,0	0,0	6 000,0
Содержание автомобильных дорог и инженерных сооружений на них в границах поселения (Закупка товаров, работ и услуг для государственных (муниципальных) нужд)	01 1 01 80220	200	04	09	6 000,0			6 000,0
Основное мероприятие «Организация освещения улиц»	01 1 02 00000				1 150,8	0,0	0,0	1 150,8
Расходы на организацию освещения улиц в границах поселения (Закупка товаров, работ и услуг для государственных (муниципальных) нужд)	01 1 02 80210	200	05	03	1 149,8			1 149,8
Расходы на организацию освещения улиц в границах поселения (Межбюджетные трансферты)	01 1 02 80210	500	05	03	1,0			1,0
Основное мероприятие «Отдельные мероприятия в области автомобильного транспорта»	01 1 03 00000				2 000,0	0,0	2 000,0	0,0
Развитие территории городских и сельских поселений (Закупка товаров, работ и услуг для государственных (муниципальных) нужд)	01 1 03 81120	200	04	08	2 000,0		2 000,0	
Подпрограмма «Жилищно-коммунальное хозяйство»	01 2 00 00000				9 628,8	0,0	7 328,8	2 300,0
Основное мероприятие «Ремонт муниципального жилищного фонда»	01 2 01 00000				3 800,0	0,0	3 800,0	0,0
Развитие территории городских и сельских поселений (Закупка товаров, работ и услуг для государственных (муниципальных) нужд)	01 2 01 81120	200	05	01	2 500,0		2 500,0	
Основное мероприятие «Капитальный ремонт общего имущества собственников помещений в многоквартирных домах»	01 2 02 00000				3 528,8	0,0	3 528,8	0,0
Развитие территории городских и сельских поселений (Закупка товаров, работ и услуг для государственных (муниципальных) нужд)	01 2 02 81120	200	05	01	3 528,8		3 528,8	
Основное мероприятие «Содержание пустующих помещений»	01 2 03 00000				2 300,0	0,0	0,0	2 300,0
Расходы на содержание, обслуживание и ремонт казны муниципального образования (Закупка товаров, работ и услуг для государственных (муниципальных) нужд)	01 2 03 20040	200	01	13	2 300,0			2 300,0
Подпрограмма «Обеспечение санитарного содержания и благоустройство территории городского поселения Беринговский»	01 3 00 00000				3 147,0	0,0	0,0	3 147,0
Основное мероприятие «Организация и содержание мест захоронения»	01 3 02 00000				320,0	0,0	0,0	320,0
Расходы на организацию и содержание мест захоронения (Закупка товаров, работ и услуг для государственных (муниципальных) нужд)	01 3 02 80240	200	05	03	320,0			320,0
Основное мероприятие «Прочее благоустройство»	01 3 03 00000				2 827,0	0,0	0,0	2 827,0
Расходы на прочие мероприятия по благоустройству поселения (Закупка товаров, работ и услуг для государственных (муниципальных) нужд)	01 3 03 80250	200	05	03	2 827,0			2 827,0
Обеспечение функционирования органов местного самоуправления (муниципальных органов)	80 0 00 00000				16 469,9	640,9	260,0	15 569,0
Глава муниципального образования	80 1 00 00000				3 171,3	0,0	0,0	3 171,3
Расходы на обеспечение деятельности Главы поселения (Расходы на выплаты персоналу в целях обеспечения выполнения функций государственными (муниципальными) органами, казенными учреждениями, органами управления государственными внебюджетными фондами)	80 1 00 00040	100	01	02	3 091,3			3 091,3
Компенсация расходов на оплату стоимости проезда и провоза багажа (Расходы на выплаты персоналу в целях обеспечения выполнения функций государственными (муниципальными) органами, казенными учреждениями, органами управления государственными внебюджетными фондами)	80 1 00 10110	100	01	02	80,0			80,0
Обеспечение функционирования исполнительных органов местного самоуправления	80 2 00 00000				13 298,6	640,9	260,0	12 397,7
Расходы на содержание центрального аппарата органов местного самоуправления (Расходы на выплаты персоналу в целях обеспечения выполнения функций государственными (муниципальными) органами, казенными учреждениями, органами управления государственными внебюджетными фондами)	80 2 00 00110	100	01	04	3 746,6			3 746,6
Расходы на содержание центрального аппарата органов местного самоуправления (Закупка товаров, работ и услуг для государственных (муниципальных) нужд)	80 2 00 00110	200	01	04	5 720,3			5 720,3
Расходы на содержание центрального аппарата органов местного самоуправления (Иные бюджетные ассигнования)	80 2 00 00110	800	01	04	2,3			2,3
Расходы на оплату труда, с учётом начислений, работников центрального аппарата органа власти, замещающих должности, не являющиеся должностями муниципальной службы (Расходы на выплаты персоналу в целях обеспечения выполнения функций государственными (муниципальными) органами, казенными учреждениями, органами управления государственными внебюджетными фондами)	80 2 00 00200	100	01	04	2 748,9			2 748,9
Компенсация расходов на оплату стоимости проезда и провоза багажа (Расходы на выплаты персоналу в целях обеспечения выполнения функций государственными (муниципальными) органами, казенными учреждениями, органами управления государственными внебюджетными фондами)	80 2 00 10110	100	01	04	179,6			179,6
Субвенции на осуществление первичного воинского учёта на территориях, где отсутствуют военные комиссариаты (Расходы на выплаты персоналу в целях обеспечения выполнения функций государственными (муниципальными) органами, казенными учреждениями, органами управления государственными внебюджетными фондами)	80 2 00 51180	100	02	03	430,6	430,6		
Субвенции на осуществление первичного воинского учёта на территориях, где отсутствуют военные комиссариаты (Закупка товаров, работ и услуг для государственных (муниципальных) нужд)	80 2 00 51180	200	02	03	210,3	210,3		
Развитие территории городских и сельских поселений (Закупка товаров, работ и услуг для государственных (муниципальных) нужд)	80 2 00 81120	200	01	04	260,0		260,0	
Исполнение отдельных обязательств муниципального образования	82 0 00 00000				1 100,0	0,0	0,0	1 100,0
Возмещение специализированным службам по вопросам похоронного дела стоимости услуг по погребению (Иные бюджетные ассигнования)	82 0 00 20060	800	05	05	1 100,0			1 100,0

Приложение 5
к решению Совета депутатов городского поселения Беринговский
от 16 декабря 2024 года № 116

Источники внутреннего финансирования дефицита бюджета поселения

Дефицит (со знаком минус), профицит (со знаком плюс)		0,0
Код бюджетной классификации Российской Федерации	Наименование	Сумма (тыс. рублей)
1	2	3
01 00 00 00 00 0000 000	ИСТОЧНИКИ ВНУТРЕННЕГО ФИНАНСИРОВАНИЯ ДЕФИЦИТОВ БЮДЖЕТОВ	0,0
01 05 00 00 00 0000 000	Изменение остатков средств на счетах по учёту средств бюджета	0,0
01 05 00 00 00 0000 500	Увеличение остатков средств бюджетов	-39 496,5
01 05 02 00 00 0000 500	Увеличение прочих остатков средств бюджетов	-39 496,5
01 05 02 01 00 0000 510	Увеличение прочих остатков денежных средств бюджетов	-39 496,5
01 05 02 01 13 0000 510	Увеличение прочих остатков денежных средств бюджетов городских поселений	-39 496,5
01 05 00 00 00 0000 600	Уменьшение остатков средств бюджетов	39 496,5
01 05 02 00 00 0000 600	Уменьшение прочих остатков средств бюджетов	39 496,5
01 05 02 01 00 0000 610	Уменьшение прочих остатков денежных средств бюджетов	39 496,5
01 05 02 01 13 0000 610	Уменьшение прочих остатков денежных средств бюджетов городских поселений	39 496,5

**КОМИТЕТ ГОСУДАРСТВЕННОГО РЕГУЛИРОВАНИЯ
ЦЕН И ТАРИФОВ
ЧУКОТСКОГО АВТОНОМНОГО ОКРУГА
ПОСТАНОВЛЕНИЕ**

от 10 декабря 2024 года № 19-э/3 г. Анадырь

**Об установлении тарифов
на электрическую энергию (мощность), поставляемую
ООО «СтройИнвест-Энергия» покупателям
на розничном рынке Чукотского автономного округа,
на 2025 год**

В соответствии с Федеральным законом от 26 марта 2003 года № 35-ФЗ «Об электроэнергетике», постановлением Правительства Российской Федерации от 29 декабря 2011 года № 1178 «О ценообразовании в области регулируемых цен (тарифов) в электроэнергетике» и на основании Положения о Комитете государственного регулирования цен и тарифов Чукотского автономного округа, утвержденного постановлением Правительства Чукотского автономного округа от 7 июня 2007 года № 75, Правление Комитета государственного регулирования цен и тарифов Чукотского автономного округа

п о с т а н о в л я е т:

1. Установить с 1 января 2025 года по 31 декабря 2025 года тарифы на электрическую энергию (мощность), поставляемую ООО «СтройИнвест-Энергия» покупателям на розничном рынке Чукотского автономного округа, согласно приложению 1 к настоящему постановлению.

2. Установить долгосрочные параметры регулирования для ООО «СтройИнвест-Энергия», поставляющего электрическую энергию (мощность) в технологически изолированных территориальных электроэнергетических системах и на территориях, технологически не связанных с Единой энергетической системой России и технологически изолированными территориальными электроэнергетическими системами (в отношении объектов по производству электрической энергии (мощности) в технологически изолированных территориальных электроэнергетических системах и на территориях, технологически не связанных с Единой энергетической системой России и технологически изолированными территориальными электроэнергетическими системами) на 2025-2029 годы с использованием метода индексации необходимой валовой выручки согласно приложению 2 к настоящему постановлению.

3. Настоящее постановление вступает в силу с 1 января 2025 года.

**Е. В. КОВАЛЬСКАЯ,
Председатель**

Приложение 1
к постановлению Комитета государственного регулирования цен и тарифов Чукотского автономного округа
от 10 декабря 2024 года № 19-э/3

**Цена (тариф) на электрическую энергию (мощность), поставляемую ООО «СтройИнвест-Энергия»
покупателям на розничном рынке Чукотского автономного округа, на 2025 год**

(без НДС)

№ п/п	Показатель (группы потребителей с разбивкой тарифа по ставкам и дифференциацией по зонам суток)	Единица измерения	I полугодие	II полугодие
			Цена (тариф)	Цена (тариф)
	2	3	4	5
1.	Прочие потребители			
2.	Однотарифный тариф	руб./кВт·ч	28,16	28,16

Приложение 2
к постановлению Правления Комитета государственного регулирования цен и тарифов Чукотского автономного округа
от 10 декабря 2024 года № 19-э/3

**Долгосрочные параметры регулирования для ООО «СтройИнвест-Энергия», поставляющего
электрическую энергию (мощность) в технологически изолированных территориальных
электроэнергетических системах и на территориях, технологически не связанных с Единой
энергетической системой России и технологически изолированными территориальными
электроэнергетическими системами (в отношении объектов по производству электрической энергии
(мощности) в технологически изолированных территориальных электроэнергетических системах
и на территориях, технологически не связанных с Единой энергетической системой России
и технологически изолированными территориальными электроэнергетическими системами)**

№ п/п	Наименование регулируемой организации	Год	Базовый уровень операционных расходов	Индекс эффективности операционных расходов
			тыс.руб.	%
	2	3	4	5
1.	ООО «СтройИнвест-Энергия»	2025	52 740	-
2.		2026	-	1,0
3.		2027	-	1,0
4.		2028	-	1,0
5.		2029	-	1,0

**КОМИТЕТ ПО ОХРАНЕ ОБЪЕКТОВ
КУЛЬТУРНОГО НАСЛЕДИЯ
ЧУКОТСКОГО АВТОНОМНОГО ОКРУГА
ПРИКАЗ**

от 13.12.2024 № 02-02/014 г. Анадырь

Об утверждении границ территорий и правового режима использования земельных участков в границах территорий выявленных объектов культурного (археологического) наследия в городском округе Эгвекинот Чукотского автономного округа

В соответствии со статьями 3.1, 33 Федерального закона от 25 июня 2002 года № 73-ФЗ «Об объектах культурного наследия (памятниках истории и культуры) народов Российской Федера-

ции», в целях обеспечения сохранности выявленных объектов культурного (археологического) наследия

ПРИКАЗЫВАЮ:

1. Утвердить границы территорий выявленных объектов культурного (археологического) наследия:

1.1. «Поселение Дивное-1», согласно приложению 1 к настоящему приказу;

1.2. «Стоянка Глубое-1», согласно приложению 2 к настоящему приказу.

2. Установить, что деятельность в границах территорий выявленных объектов культурного (археологического) наследия, утвержденных настоящим приказом, осуществляется в соответствии с требованиями статьи 5.1 Федерального закона от 25 июня 2002 года № 73-ФЗ «Об объектах культурного наследия (памятниках истории и культуры) народов Российской Федерации».

3. Комитету по охране объектов культурного наследия Чукотского автономного округа обеспечить:

3.1. направление настоящего приказа:
а) в течение пяти рабочих дней со дня его принятия в территориальный орган, осуществляющий государственный кадастровый учет и государственную регистрацию прав, для внесения сведений в Единый государственный реестр недвижимости;
б) в Департамент промышленной политики Чукотского автономного округа, собственнику либо иному законному владельцу земельного участка, в границах которого располагаются выявленные объекты культурного (археологического) наследия, указанные в п. 1 настоящего приказа;
3.2. размещение настоящего приказа на официальном сайте Комитета по охране объектов культурного наследия Чукотского автономного округа в сети Интернет.
4. Рекомендовать Главе администрации городского округа Эгвекинот (Зеленской Н.М.) в пределах своей компетенции:
4.1. учитывать и отображать границы территорий выявленных объектов культурного (археологического) наследия в документах

**КОМИТЕТ ПО ОХРАНЕ ОБЪЕКТОВ
КУЛЬТУРНОГО НАСЛЕДИЯ
ЧУКОТСКОГО АВТОНОМНОГО ОКРУГА**
ПРИКАЗ

от 13.12.2024 № 02-02/015 г. Анадырь

Об утверждении границ территорий и правового режима использования земельных участков в границах территорий выявленных объектов культурного (археологического) наследия в Провиденском городском округе Чукотского автономного округа

В соответствии со статьями 3.1, 33 Федерального закона от 25 июня 2002 года № 73-ФЗ «Об объектах культурного наследия (памятниках истории и культуры) народов Российской Федерации», в целях обеспечения сохранности выявленных объектов культурного (археологического) наследия

ПРИКАЗЫВАЮ:

1. Утвердить границы территорий выявленных объектов культурного (археологического) наследия:
 - 1.2. «Поселение «Энмелен -1», согласно приложению 1 к настоящему приказу;
 - 1.3. «Поселение Валькатлын», согласно приложению 2 к настоящему приказу;
 - 1.4. «Поселение Нэран», согласно приложению 3 к настоящему приказу;
 - 1.5. «Стоянка Руддера», согласно приложению 4 к настоящему приказу;
 - 1.6. «Поселение Сиреники», согласно приложению 5 к настоящему приказу;
 - 1.7. «Сиволькут-1 (восточный)», согласно приложению 6 к настоящему приказу.
2. Установить, что деятельность в границах территорий выявленных объектов культурного (археологического) наследия, утвержденных настоящим приказом, осуществляется в соответ-

**КОМИТЕТ ПО ОХРАНЕ ОБЪЕКТОВ
КУЛЬТУРНОГО НАСЛЕДИЯ
ЧУКОТСКОГО АВТОНОМНОГО ОКРУГА**
ПРИКАЗ

от 13.12.2024 № 02-02/016 г. Анадырь

Об утверждении границ территорий и правового режима использования земельных участков в границах территорий выявленных объектов культурного наследия в городском округе Эгвекинот Чукотского автономного округа

В соответствии со статьями 3.1, 33 Федерального закона от 25 июня 2002 года № 73-ФЗ «Об объектах культурного наследия (памятниках истории и культуры) народов Российской Федерации», в целях обеспечения сохранности выявленных объектов культурного наследия

ПРИКАЗЫВАЮ:

1. Утвердить границы территорий выявленных объектов культурного наследия:

территориального планирования, правилах землепользования и застройки, документации по планировке территории, в случае необходимости вносить в указанные документы изменения в установленном порядке;

4.2. обеспечить соблюдение правового режима использования земельных участков в границах территорий выявленных объектов культурного наследия;

4.3. разместить информацию об утвержденных границах территорий выявленных объектов культурного (археологического) наследия в информационной системе обеспечения градостроительной деятельности городского округа Эгвекинот.

5. Контроль за исполнением настоящего приказа оставляю за собой.

**В.И. ДЕВЯТКИН,
Председатель Комитета**

ствии с требованиями статьи 5.1 Федерального закона от 25 июня 2002 года № 73-ФЗ «Об объектах культурного наследия (памятниках истории и культуры) народов Российской Федерации».

3. Комитету по охране объектов культурного наследия Чукотского автономного округа обеспечить:

3.1. направление настоящего приказа:
а) в течение пяти рабочих дней со дня его принятия в территориальный орган, осуществляющий государственный кадастровый учет и государственную регистрацию прав, для внесения сведений в Единый государственный реестр недвижимости;
б) в Департамент промышленной политики Чукотского автономного округа, собственнику либо иному законному владельцу земельного участка, в границах которого располагаются выявленные объекты культурного (археологического) наследия, указанные в п. 1 настоящего приказа;

3.2. размещение настоящего приказа на официальном сайте Комитета по охране объектов культурного наследия Чукотского автономного округа в сети Интернет.
4. Рекомендовать Главе администрации Провиденского городского округа (Подлесному Е.В.) в пределах своей компетенции:

4.1. учитывать и отображать границы территорий выявленных объектов культурного (археологического) наследия в документах территориального планирования, правилах землепользования и застройки, документации по планировке территории, в случае необходимости вносить в указанные документы изменения в установленном порядке;

4.2. обеспечить соблюдение правового режима использования земельных участков в границах территорий выявленных объектов культурного наследия;

4.3. разместить информацию об утвержденных границах территорий выявленных объектов культурного (археологического) наследия в информационной системе обеспечения градостроительной деятельности Провиденского городского округа.

5. Контроль за исполнением настоящего приказа оставляю за собой.

**В.И. ДЕВЯТКИН,
Председатель Комитета**

1.1. «Мемориальное место захоронения участников перелета самолетов по трассе Аляска – Сибирь (АЛСИБ) в годы Великой Отечественной войны», согласно приложению 1 к настоящему приказу;

1.2. «Ванкаремская школа – памятник Челюскинской эпопеи», согласно приложению 2 к настоящему приказу.

2. Установить, что деятельность в границах территорий выявленных объектов культурного наследия, утвержденных настоящим приказом, осуществляется в соответствии с требованиями статьи 5.1 Федерального закона от 25 июня 2002 года № 73-ФЗ «Об объектах культурного наследия (памятниках истории и культуры) народов Российской Федерации».

3. Комитету по охране объектов культурного наследия Чукотского автономного округа обеспечить:

3.1. направление настоящего приказа:
а) в течение пяти рабочих дней со дня его принятия в территориальный орган, осуществляющий государственный кадастровый учет и государственную регистрацию прав, для внесения сведений в Единый государственный реестр недвижимости;
б) в Департамент промышленной политики Чукотского автономного округа, собственнику либо иному законному владельцу земельного участка, в границах которого располагаются выяв-

ленные объекты культурного наследия, указанные в п. 1 настоящего приказа;

3.2. размещение настоящего приказа на официальном сайте Комитета по охране объектов культурного наследия Чукотского автономного округа в сети Интернет.

4. Рекомендовать Главе администрации городского округа Эгвекинот (Зеленской Н.М) в пределах своей компетенции:

4.1. учитывать и отображать границы территорий выявленных объектов культурного наследия в документах территориального планирования, правилах землепользования и застройки, документации по планировке территории, в случае необходимости вносить в указанные документы изменения в установленном порядке;

4.2. обеспечить соблюдение правового режима использования земельных участков в границах территорий выявленных объектов культурного наследия;

4.3. разместить информацию об утвержденных границах территорий выявленных объектов культурного наследия в информационной системе обеспечения градостроительной деятельности городского округа Эгвекинот.

5. Контроль за исполнением настоящего приказа оставляю за собой.

В.И. ДЕВЯТКИН,
Председатель Комитета

Приложение 1
к приказу Комитета по охране объектов культурного наследия Чукотского автономного округа от 13 декабря 2024 г. № 02-02/016

Границы территории выявленного объекта культурного наследия «Мемориальное место захоронения участников перегона самолетов по трассе Аляска – Сибирь (АЛСИБ) в годы Великой отечественной войны»

Выявленный объект культурного наследия «Мемориальное место захоронения участников перегона самолетов по трассе Аляска – Сибирь (АЛСИБ) в годы Великой отечественной войны», расположен по адресу (местонахождение): Чукотский автономный округ, Иультинский район, с. Уэлькаль, поселковое кладбище.

1. Схема границы территории выявленного объекта культурного наследия «Мемориальное место захоронения участников перегона самолетов по трассе Аляска – Сибирь (АЛСИБ) в годы Великой отечественной войны»:

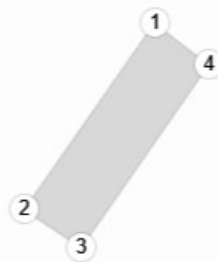

Общая площадь территории выявленного объекта культурного наследия: 0,16 га.

Выявленный объект культурного наследия расположен на землях населенных пунктов, в границах земельного участка 87:06:020001:458.

2. Координаты характерных (поворотных) точек границы территории выявленного объекта культурного наследия «Мемориальное место захоронения участников перегона самолетов по трассе Аляска – Сибирь (АЛСИБ) в годы Великой отечественной войны»:

Номера точек	Географическая система координат WGS-84		МСК-87 зона 7 Иультинский район	
	Северная Широта	Западная Долгота	Х. м	У. м
1	65°31'45.466"	179°17'19.654"	1057604.629	7411926.903
2	65°31'43.533"	179°17'22.908"	1057544.585	7411885.355
3	65°31'43.125"	179°17'21.495"	1057532.039	7411903.551
4	65°31'45.058"	179°17'18.267"	1057592.082	7411944.775

Приложение 2
к приказу Комитета по охране объектов культурного наследия Чукотского автономного округа
от 13 декабря 2024 г. № 02-02/016

Границы территории выявленного объекта культурного наследия
«Ванкаремская школа – памятник Челюскинской эпопеи»

Выявленный объект культурного наследия «Ванкаремская школа – памятник Челюскинской эпопеи», расположен по адресу (местонахождение): Чукотский автономный округ, Иультинский район, с. Ванкарем.

1. Схема границы территории выявленного объекта культурного наследия «Ванкаремская школа – памятник Челюскинской эпопеи»:

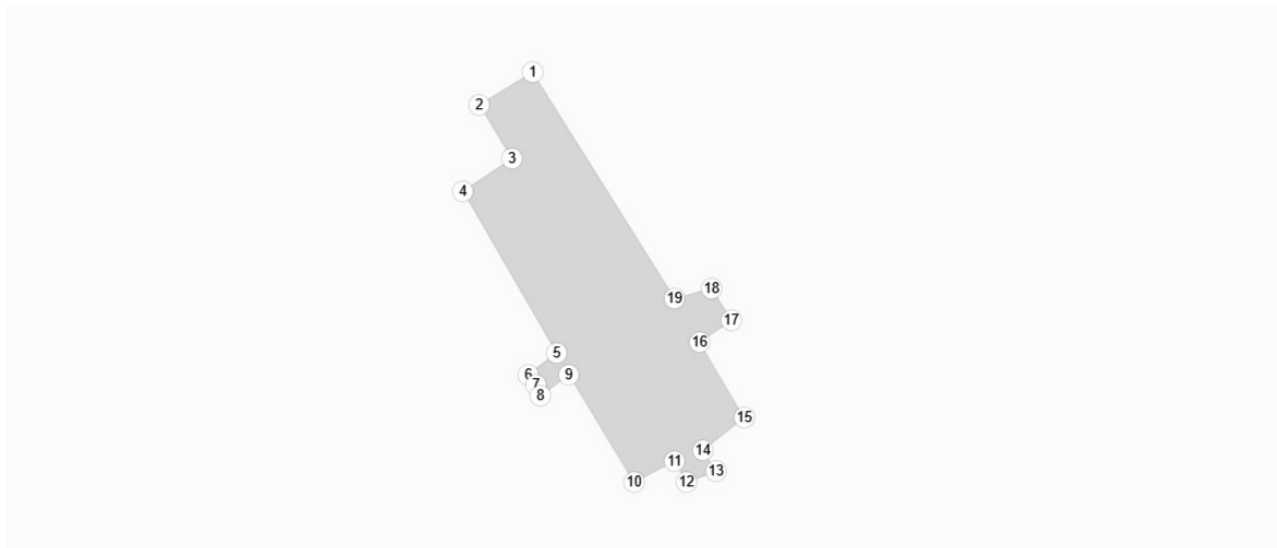

Общая площадь территории выявленного объекта культурного наследия: 0,055 га.

Выявленный объект культурного наследия расположен на землях населенных пунктов, в границах земельного участка 87:06:030001:140.

2. Координаты характерных (поворотных) точек границы территории выявленного объекта культурного наследия «Ванкаремская школа – памятник Челюскинской эпопеи»:

Номера точек	Географическая система координат WGS-84		МСК-87 зона 7 Иультинский район	
	Северная Широта	Западная Долгота	Х. м	У. м
1	67°50'31.102"	175°50'22.439"	1320168.485	7556005.82
2	67°50'30.990"	175°50'22.924"	1320164.706	7556000.358
3	67°50'30.791"	175°50'22.621"	1320158.75	7556004.271
4	67°50'30.683"	175°50'23.080"	1320155.091	7555999.107
5	67°50'30.147"	175°50'22.231"	1320139.103	7556010.023
6	67°50'30.088"	175°50'22.482"	1320137.106	7556007.197
7	67°50'30.033"	175°50'22.404"	1320135.442	7556008.211
8	67°50'30.026"	175°50'22.369"	1320135.264	7556008.628
9	67°50'30.078"	175°50'22.127"	1320137.052	7556011.365
10	67°50'29.712"	175°50'21.546"	1320126.134	7556018.827
11	67°50'29.787"	175°50'21.208"	1320128.697	7556022.635
12	67°50'29.722"	175°50'21.078"	1320126.765	7556024.275
13	67°50'29.774"	175°50'20.844"	1320128.547	7556026.91
14	67°50'29.846"	175°50'20.939"	1320130.705	7556025.663
15	67°50'29.931"	175°50'20.575"	1320133.59	7556029.757
16	67°50'30.176"	175°50'20.965"	1320140.9	7556024.746
17	67°50'30.255"	175°50'20.671"	1320143.534	7556028.042
18	67°50'30.389"	175°50'20.879"	1320147.534	7556025.364
19	67°50'30.330"	175°50'21.208"	1320145.483	7556021.626

**КОМИТЕТ ПО ОХРАНЕ ОБЪЕКТОВ
КУЛЬТУРНОГО НАСЛЕДИЯ
ЧУКОТСКОГО АВТОНОМНОГО ОКРУГА
ПРИКАЗ**

от 13.12.2024

№ 02-02/017

г. Анадырь

Об утверждении границ территорий и правового режима использования земельных участков в границах территорий выявленных объектов культурного (археологического) наследия в Анадырском муниципальном районе Чукотского автономного округа

В соответствии со статьями 3.1, 33 Федерального закона от 25 июня 2002 года № 73-ФЗ «Об объектах культурного наследия (памятниках истории и культуры) народов Российской Федерации», в целях обеспечения сохранности выявленных объектов культурного (археологического) наследия

ПРИКАЗЫВАЮ:

1. Утвердить границы территорий выявленных объектов культурного (археологического) наследия:

1.1. «Поселение Кытапнайваам-1», согласно приложению 1 к настоящему приказу;

1.2. «Стоянка Сливное-1», согласно приложению 2 к настоящему приказу;

1.3. «Стоянка Сливное-2», согласно приложению 3 к настоящему приказу;

1.4. «Стоянка Левое-1», согласно приложению 4 к настоящему приказу;

1.5. «Стоянки Вилка-1 и Вилка-2», согласно приложению 5 к настоящему приказу;

1.6. «Поселение Солдатово Урочище», согласно приложению 6 к настоящему приказу;

1.7. «Стоянка Камешки», согласно приложению 7 к настоящему приказу;

1.8. «Стоянка и могильник Омрынская», согласно приложению 8 к настоящему приказу;

1.9. «Могильник Юкагирская сопка», согласно приложению 9 к настоящему приказу.

**КОМИТЕТ ПО ОХРАНЕ ОБЪЕКТОВ
КУЛЬТУРНОГО НАСЛЕДИЯ
ЧУКОТСКОГО АВТОНОМНОГО ОКРУГА
ПРИКАЗ**

от 13.12.2024 г.

№ 02-02/018

г. Анадырь

О внесении изменений в приказ Комитета по охране объектов культурного наследия Чукотского автономного округа от 16.08.2019 № 02-02/014

В целях реализации Плана мероприятий («дорожная карта») Комитета по охране объектов культурного наследия Чукотского автономного округа по внедрению Стандартов клиентоцентричности в Чукотском автономном округе, утвержденного распоряжением Правительства Чукотского автономного округа от 31 октября 2023 года № 529-рп «Об утверждении плана мероприятий («Дорожной карты») по внедрению Стандартов клиентоцентричности в Чукотском автономном округе»,

ПРИКАЗЫВАЮ:

1. Внести в приказ комитета по охране объектов культурного наследия Чукотского автономного округа от 16.08.2019 года №02-02/014 «Об утверждении Административного регламента Комитета по охране объектов культурного наследия Чукотского автономного округа предоставления государственной услуги «Предоставление выписки из единого государственного реестра объектов культурного наследия (памятников истории и культуры) народов Российской Федерации» следующие изменения:

2. Установить, что деятельность в границах территорий выявленных объектов культурного (археологического) наследия, утвержденных настоящим приказом, осуществляется в соответствии с требованиями статьи 5.1 Федерального закона от 25 июня 2002 года № 73-ФЗ «Об объектах культурного наследия (памятников истории и культуры) народов Российской Федерации».

3. Комитету по охране объектов культурного наследия Чукотского автономного округа обеспечить:

3.1. направление настоящего приказа:

а) в течение пяти рабочих дней со дня его принятия в территориальный орган, осуществляющий государственный кадастровый учет и государственную регистрацию прав, для внесения сведений в Единый государственный реестр недвижимости;

б) в Департамент промышленной политики Чукотского автономного округа, собственнику либо иному законному владельцу земельного участка, в границах которого располагаются выявленные объекты культурного (археологического) наследия, указанные в п. 1 настоящего приказа;

3.2. размещение настоящего приказа на официальном сайте Комитета по охране объектов культурного наследия Чукотского автономного округа в сети Интернет.

4. Рекомендовать Главе администрации Анадырского муниципального района (Савченко С.Л.) в пределах своей компетенции:

4.1. учитывать и отображать границы территорий выявленных объектов культурного (археологического) наследия в документах территориального планирования, правилах землепользования и застройки, документации по планировке территории, в случае необходимости вносить в указанные документы изменения в установленном порядке;

4.2. обеспечить соблюдение правового режима использования земельных участков в границах территорий выявленных объектов культурного наследия;

4.3. разместить информацию об утвержденных границах территорий выявленных объектов культурного (археологического) наследия в информационной системе обеспечения градостроительной деятельности Анадырского муниципального района.

5. Контроль за исполнением настоящего приказа оставляю за собой.

В.И. ДЕВЯТКИН,
Председатель Комитета

в приложении к приказу:

в пункте 2.4. раздела 2 «Стандарт предоставления государственной услуги» слова «15 рабочих дней» заменить словом «2 рабочих дня»;

в разделе 3 «Состав, последовательность и сроки выполнения административных процедур, требования к порядку их выполнения»:

в пункте 3.2.3. слова «один рабочий день со дня» заменить словами «два часа с момента»;

в пункте 3.3.2. слова «один рабочий день со дня» заменить словами «два часа с момента»;

в пункте 3.4.1. слово «управлении» заменить словом «Комитете»

в пункте 3.4.2.2. слова «10 рабочих дней» заменить словами «один рабочий день»;

в пункте 3.5.2. слова «10 рабочих дней» заменить словами «один рабочий день»;

в пункте 3.6.2. слова «два рабочих дня» заменить словами «один рабочий день»;

в пункте 3.7.5. слова «пяти рабочих дней» заменить словами «один рабочий день»;

в пункте 4.3. раздела 4 «Порядок и формы контроля за предоставлением государственной услуги» слово «Администрации» заменить словом «Аппарата».

2. Контроль за исполнением настоящего приказа оставляю за собой.

В.И. ДЕВЯТКИН,
Председатель Комитета

Ведомственное приложение
к газете «Крайний Север»

ЗАКОНОДАТЕЛЬНЫЕ И НОРМАТИВНЫЕ АКТЫ

Ведомости

Главный редактор **Никита ШАЛАГИНОВ**

Адрес редакции газеты «Крайний Север»:

689000, Чукотский АО, г. Анадырь, ул. Южная, 14.

Телефон-факс (427-22) 2-24-67. E-mail: gazeta@ks.chukotka.ru

Адрес издателя ГП ЧАО «Издательство «Крайний Север»:

689000, Чукотский АО, г. Анадырь, ул. Южная, 14.

Телефон-факс (427-22) 2-23-92, бухгалтерия (427-22) 6-27-17.

E-mail: gazeta@ks.chukotka.ru

Официальные материалы и документы публикуются в полном соответствии с оригиналами в бумажной и электронной версиях.

Тираж 312 экз.

Заказ № 50/6 от 19.12.2024 г.

Цена:

бесплатно, только

для ведомственных

подписчиков газеты.